



HPPA

Ετήσια
Συνάντηση Μελών
2026

Η χάρτινη συσκευασία,
ο μοχλός για ένα
«Βιώσιμο **Πράσινο** μέλλον»



5 Ιουνίου 2026

Χρυσός Χορηγός



Αργυρός Χορηγός





Ετήσια Συνάντηση μελών 2026

Η χάρτινη συσκευασία, ο μοχλός για ένα
«Βιώσιμο **Πράσινο** μέλλον»

Απολογισμός & Στόχοι 2026



Μαριτίνα Μαντζαβινάτου
Γενική Γραμματέας HPPA



5 Ιουνίου 2026





Συστάσεις

Μαριτίνα Μαντζαβινάτου

Γενική Γραμματέας του Διοικητικού Συμβουλίου και του
Συνδέσμου





Συστάσεις

- **Αναστασία Αρφανάκου Προϊσταμένη Διεύθυνσης Διαχείρισης Αποβλήτων, Υπουργείο Περιβάλλοντος & Ενέργειας**
- **Τάσος Αρβανίτης, Υπεύθυνος Επιχειρηματικού Σχεδιασμού, Ελληνική Εταιρεία Αξιοποίησης Ανακύκλωσης (ΕΕΑΑ)**
- **Νάντια Γεωργακοπούλου, Γενική Διευθύντρια Συμβουλίου ΣΕΒ για τη Βιώσιμη Ανάπτυξη**
- **Ελένη Δεσπότη Director General, FEFCO**
- **Γιώργος Ηλιόπουλος, Director ESG & Sustainability Services KPMG**
- **Μάνθος Μιχάλης, Senior Purchasing Manage, Barilla**
- **Αλκηβιάδης Μπουρνιάς, Αντιπρόσωπος της εταιρεία Fosber**
- **Andrea Baggio, Sales Director EDF Europe**
- **Miroslav Kolarec, Sales Manager SE Europe BHS**
- **Φανή Τσιρώνη, Αναπληρώτρια Καθηγήτρια ΓΠΑ**





Ευχαριστίες

Χρυσός Χορηγός



Αργυρός Χορηγός





Τι πετύχαμε μαζί το 2025

- Μέσα στο 2025, προωθήσαμε κοινές θέσεις στα κλαδικά εθνικά θέματα, ενισχύσαμε τη συνεργασία με θεσμικούς φορείς, πραγματοποιήσαμε δράσεις ενημέρωσης και υποδεχθήκαμε νέα μέλη που έκαναν τη συλλογική μας φωνή ακόμη πιο ισχυρή.
- Παράλληλα, αναδείξαμε την αξία και το περιβαλλοντικό αποτύπωμα του κλάδου με τεκμηριωμένες παρεμβάσεις που ενισχύουν τη δημόσια εικόνα της χάρτινης συσκευασίας.





2026 ένα Δυναμικό Νέο Έτος

Οι προτεραιότητές μας για το 2026

Εστιάζουμε:

- 📌 στη βιωσιμότητα και την κυκλική οικονομία
- 📌 στη τεκμηρίωση και **ανάλυση δεδομένων**
- 📌 στην **εκπαίδευση** μέσω του **HPPA Academy**
- 📌 στην **ενδυνάμωση της εκπροσώπησης του κλάδου**
- 📌 στην **προβολή του κλάδου και των μελών μας**
- 📌 στις **εποικοδομητικές συνεργασίες**





Ενδυναμώσαμε το Όραμα μας

Με στόχο τη **βιώσιμη ανάπτυξη**, την **ενίσχυση της ανταγωνιστικότητας** και την **ενεργή παρουσία του κλάδου σε εθνικό και ευρωπαϊκό επίπεδο**, όραμα του HPPA είναι να **ενώνει τα μέλη του γύρω από κοινές προτεραιότητες**.

Να **αναδεικνύει την αξία της χάρτινης συσκευασίας μέσα από συνεργασίες, καινοτομία και κοινωνική ευθύνη** και να **προβάλλει τον κρίσιμο ρόλο του κλάδου στη βιώσιμη λειτουργία της εφοδιαστικής αλυσίδας** και στην **ανάπτυξη της οικονομίας**.





Νέα κανάλια επικοινωνίας



- Ο Σύνδεσμος δημιούργησε επιπλέον κανάλια επικοινωνίας για ακόμη πιο άμεση επικοινωνία και σύνδεση με τα μέλη του
- Εκεί θα βρείτε ενημερώσεις για δράσεις, νέα του κλάδου και ανακοινώσεις για προγράμματα και κοινές πρωτοβουλίες, όπως **Member Voices Testimonials**

**Ακολουθήστε μας online και γίνετε μέρος της
καθημερινής μας online δικτύωσης!**





Νέες πρωτοβουλίες



HPPA ACADEMY



ΦΟΙΤΗΤΕΣ ΣΤΗΝ ΠΡΑΞΗ





Νέες πρωτοβουλίες

- Ανανεώσαμε το HPPA Newsletter μας «**HPPA CONNECT**». Σας παροτρύνουμε να μας στέλνεται ότι νέο έχετε προς προβολή και ενημέρωση
- 2^η φορά το **Sustainability Report**
- **Συνεχιζόμενες συνεργασίες με εφημερίδες & κλαδικά περιοδικά** - 6ος μήνας και έχουμε ήδη 9 δημοσιεύσεις

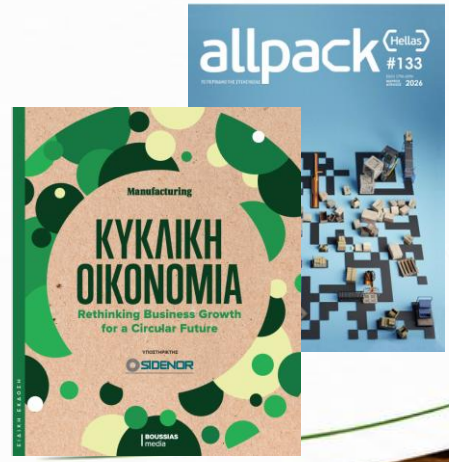

Νέες πρωτοβουλίες

Sustainable Packaging Conference

- **Συνέδρια:** Συμμετοχές σε επιλεγμένα συνέδρια τα οποία συμβάλλουν στον διάλογο για τη βιώσιμη συσκευασία και τον ρόλο της στη μετάβαση προς την κυκλική οικονομία
- **Έμφαση στην Υγεία & Ασφάλεια:** Γιατί πίσω από κάθε συσκευασία είναι οι άνθρωποι
 - Το σώμα σου δουλεύει μαζί σου. Φρόντισέ το!

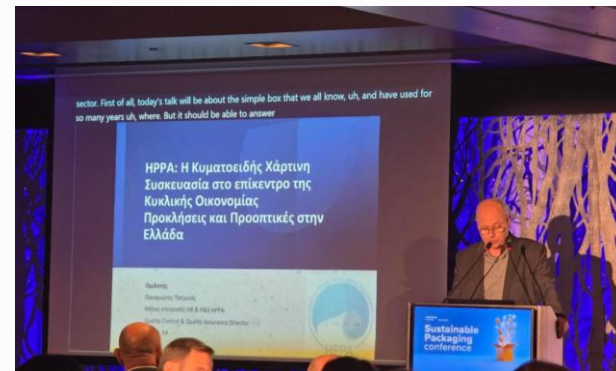

ΤΟ ΣΩΜΑ ΣΟΥ ΔΟΥΛΕΥΕΙ ΜΑΖΙ ΣΟΥ ΦΡΟΝΤΙΣΕ ΤΟ!

Η σωστή στάση σώματος είναι μέρος της καθημερινής σου φροντίδας.

Μικρές καθημερινές συνήθειες

- Κράτα την Πλάτη Ισια και τους ώμους χαλαρούς
- Η αόθη στο ύψος των ματιών μειώνει πόνους σε αυχένα & μιση
- Τα πόδια να πατούν στο πάτωμα, όχι σταυρωμένα για ώρες



ΤΟ ΣΩΜΑ ΣΟΥ ΔΟΥΛΕΥΕΙ ΜΑΖΙ ΣΟΥ ΦΡΟΝΤΙΣΕ ΤΟ!

Μην κρατάς το σώμα ακίνητο για πολλή ώρα. Κινήσου λίγο, νιώσε καλύτερα!

Μικρές καθημερινές συνήθειες

- Σήκω κάθε 45-60 λεπτά
- 2 λεπτά κίνησης μειώνουν την ένταση
- Μικρές διατάσεις κάνουν μεγάλη διαφορά



ΤΟ ΣΩΜΑ ΣΟΥ ΔΟΥΛΕΥΕΙ ΜΑΖΙ ΣΟΥ ΦΡΟΝΤΙΣΕ ΤΟ!

Μην παραλείπεις γεύματα. Η συγκέντρωση χρειάζεται καύσιμα. Τρέφεται σωστά, δουλεύεις καλύτερα!

Μικρές καθημερινές συνήθειες

- Προτίμησε ελαφριά και ισορροπημένα σνακ
- Απέφυγε βαριά γεύματα και υπερβολική ζάχαρη
- Προγραμμάτισε το φαγητό σου όπως τα meetings
- Συνδυάσε φαγητό και μικρό διάλειμμα



ΤΟ ΣΩΜΑ ΣΟΥ ΔΟΥΛΕΥΕΙ ΜΑΖΙ ΣΟΥ ΦΡΟΝΤΙΣΕ ΤΟ!

Μην περιμένεις να διψάσεις. Η ενέργεια ξεκινά με ενυδάτωση!

Μικρές καθημερινές συνήθειες

- Πίνε νερό τακτικά για να αποφύγεις κόπωση και πονοκέφαλο
- Το νερό βοηθά στη συγκέντρωση και στην ενέργεια
- Ένα ποτήρι νερό κάθε ώρα κάνει διαφορά
- Κάνε την ενυδάτωση σου συνήθεια. Έχε το νερό πάντα δίπλα σου



ΤΟ ΣΩΜΑ ΣΟΥ ΔΟΥΛΕΥΕΙ ΜΑΖΙ ΣΟΥ ΦΡΟΝΤΙΣΕ ΤΟ!

Η πρόληψη προστατεύει την υγεία σου. Μην αμελείς τις ιατρικές εξετάσεις.

Μικρές συνήθειες

- Οι προληπτικές εξετάσεις βοηθούν στην έγκαιρη ανίχνευση προληπτικής υγείας
- Ο τακτικός έλεγχος συμβάλλει στη διατήρηση της υγείας και της ευεξίας
- Προγραμμάτισε τις εξετάσεις σου και μην τις αναβάλλεις





Ένα δυναμικό δίκτυο Συνεργασιών

Αναπτύσσουμε ένα δυναμικό δίκτυο συνεργασιών
που ενισχύει την ανταγωνιστικότητα και προωθεί βέλτιστες πρακτικές

- Συνεργασίες με θεσμικούς φορείς, σήμερα έχουμε και μαζί μας **ΥΠΕΝ, ΕΕΑΑ, ΣΕΒ** . Όπως και τον **ΕΟΑΝ**
- **FEFCO**: Μια δυναμική συνεργασία η οποία εξελίσσεται συνεχώς, καθώς οι δράσεις τους είναι πάντα τεκμηριωμένες και βοηθούν τον κλάδο μας σημαντικά
- Στο πλαίσιο του προγράμματος «**Φοιτητές στην Πράξη**»
 - **ΓΠΑ (workshops, Οδηγός Καταναλωτή για τα τρόφιμα που έρχονται σε επαφή με την χάρτινη συσκευασία)**





Ένα δυναμικό δίκτυο Συνεργασιών

- **ΕΚΠΑ Ψαχνών:** Εκπόνηση διπλωματικών εργασιών σε συνεργασία με τις εταιρείες του κλάδου, επάνω σε προτεινόμενες θεματικές του Συνδέσμου
- **Πολυτεχνείο Κρήτης:** Αποστολή στοιχείων σχετικά με τα απόβλητα χάρτινης συσκευασίας/ Τμήμα Χημικών Μηχανικών
- **Ιδιωτικά σχολεία :** Πρόγραμμα ενημέρωσης σχετικά με την ανακύκλωση **7^η Πηγή Ζωής**
 - **Υπουργείο Παιδείας & Θρησκευμάτων** για επέκταση του προγράμματος **7^η Πηγή Ζωής σε Δημόσια σχολεία** με την έναρξη της Νέας σχολικής χρονιάς





Ένα δυναμικό δίκτυο Συνεργασιών

- **MEDIA LAB:** Εκπαιδεύσεις δημοσιογράφων
- **Συνεργασίες με experts:**
 - Η **KPMG**, είναι σήμερα εδώ και στο πλαίσιο του HPPA Academy θα μας μιλήσει για την σημασία της Βιώσιμης ανάπτυξης στις επιχειρήσεις.
 - Με την εταιρεία επικοινωνίας **Perception Communication** επίσης είναι σήμερα μαζί μας
- Συνεργασίες με **ΣΥΒΙΠΙΣ, ΕΛΣΕΤ, ΕΒΙΧΕ, Pack Print Science**



Ευχαριστώ





HPPA

Ετήσια
Συνάντηση Μελών
2026

Η χάρτινη συσκευασία,
ο μοχλός για ένα
«Βιώσιμο **Πράσινο**
μέλλον»



5 Ιουνίου 2026

Χρυσός Χορηγός



Αργυρός Χορηγός





Ετήσια Συνάντηση μελών 2026

Η χάρτινη συσκευασία, ο μοχλός για ένα
«Βιώσιμο **Πράσινο** μέλλον»

Γεωπολιτικές εξελίξεις & Mega Trends στη χάρτινη συσκευασία



Βασίλης Έξαρχος | Πρόεδρος HPPA



5 Ιουνίου 2026





Στοιχεία του κλάδου 2025

Το 2025, η συνολική παραγωγή κυματοειδούς χαρτονιού ανήλθε σε,

- **752,9 εκατ. m² κυματοειδούς χαρτονιού και**
- **370,9 χιλ. τόνους,**

καταγράφοντας αύξηση **+2,97% σε επιφάνεια** και **+4,30% σε όγκο** σε σύγκριση με το 2024.

Τα στοιχεία ανδεικνύουν σταθερή ανάπτυξη, **με ισχυρότερη άνοδο σε όρους βάρους**, γεγονός που συνδέεται με μεταβολές στο μείγμα προϊόντων και στις απαιτήσεις της αγοράς.





Στοιχεία του κλάδου 2026

ΥΤΔ 2026 (Ιαν.–Φεβρ.)

Για το 2026 η συνολική παραγωγή μέχρι και τον Φεβρουάριο ανήλθε σε:

- **122.513 εκατ. m² κυματοειδούς χαρτονιού και**
- **60.944 χιλ. τόνους,**

καταγράφοντας αύξηση **+2,69%** σε **επιφάνεια** και **+ 0,61%** σε **όγκο** σε σύγκριση με το 2025.





Ανάπτυξη μέσα σε ένα περιβάλλον προκλήσεων

Παρά τις γεωπολιτικές πιέσεις, το αυξημένο ενεργειακό κόστος και τις μεταβολές στην εφοδιαστική αλυσίδα, ο κλάδος συνεχίζει να επιδεικνύει ισχυρή ανθεκτικότητα και σταθερή αναπτυξιακή πορεία.



Ανάπτυξη μέσα σε ένα περιβάλλον προκλήσεων

01 Η γεωπολιτική αβεβαιότητα γίνεται μέρος του κόστους

- Οι τιμές ηλεκτρικής ενέργειας για τη βιομηχανία στην Ευρώπη παραμένουν πάνω από 2 φορές υψηλότερες από τις ΗΠΑ και περίπου 50% υψηλότερες από την Κίνα (*IEA, OECD*)
- Η Ελλάδα εξακολουθεί να συγκαταλέγεται στις ακριβότερες αγορές ηλεκτρικής ενέργειας στην Ευρώπη, ενώ οι ενεργοβόρες βιομηχανίες συνεχίζουν να ζητούν μέτρα στήριξης μέσω του ΕΒΙΚΕΝ (*EBIKEN*).
- Η αύξηση του κόστους μεταφοράς καθιστά ακόμη πιο κρίσιμη τη βελτιστοποίηση logistics και την αποδοτική αξιοποίηση φορτίων (*Transport Intelligence*)

02 Η ευρωπαϊκή αγορά καθοδηγείται πλέον από τη συμμόρφωση

- PPWR, EUDR και απαιτήσεις ιχνηλασιμότητας μετατρέπουν τη συσκευασία σε στρατηγικό εργαλείο συμμόρφωσης
- Οι νέοι κανόνες επηρεάζουν: design, υλικά, labeling, δεδομένα προϊόντος, reporting



Ανάπτυξη μέσα σε ένα περιβάλλον προκλήσεων

03

Η χάρτινη συσκευασία βρίσκεται σε πλεονεκτική θέση, αλλά απαιτεί προσαρμογή

- Το κόστος πλαστικών υλικών συσκευασίας αυξήθηκε πάνω από 25% τους τελευταίους 4 μήνες
- Η αγορά στρέφεται σε recyclable και circular λύσεις
- Η ανταγωνιστικότητα θα κριθεί από: αποδοτικό σχεδιασμό, τεκμηρίωση, βελτιστοποίηση κόστους, αξιοποίηση δεδομένων

Οι γεωπολιτικές εξελίξεις επηρεάζουν κάθε στάδιο της εφοδιαστικής αλυσίδας

Μεταφορές & Logistics

- **Αυξανόμενο μεταφορικό κόστος**
- Utilization φορτηγών στα χαρτοκιβώτια
- ~60% **ανάγκη** για optimization φορτίων και επιστροφών
- **Right-sizing** & μείωση “μεταφοράς αέρα”

Ενέργεια

- **Υψηλό ενεργειακό κόστος παραγωγής** στην Ευρώπη
- Η **Ελλάδα** από τις **ακριβότερες αγορές** ηλεκτρικής ενέργειας
- **Αυξημένη** συμμετοχή ΑΠΕ χωρίς αντίστοιχη μείωση κόστους

Πρώτες ύλες

- **Αυξήσεις** σε χαρτί, κόλλες, μελάνια
- **Αύξηση κόστους πρώτων υλών ταχύτερα** από τη δυνατότητα **μετακύλισης στην αγορά**
- **Αύξηση όγκων χωρίς αύξηση κερδοφορίας**

Εμπορική πολιτική

- **Δασμοί** και εμπορικές εντάσεις
- Αυξημένη ανάγκη για **τοπική παραγωγή και ευελιξία**

Κανονιστική συμμόρφωση

- **Αυστηρότερο** κανονιστικό πλαίσιο
- Αυξημένες **απαιτήσεις τεκμηρίωσης και ιχνηλασιμότητας**



Οι επιπτώσεις της γεωπολιτικής στη βιομηχανία συσκευασίας

Η γεωπολιτική αβεβαιότητα αυξάνει το κόστος, την πολυπλοκότητα και την ανάγκη για μεγαλύτερη αποδοτικότητα.

Λειτουργική πίεση

- Υψηλότερο κόστος παραγωγής
- Μεγαλύτερη ανάγκη ευελιξίας
- Αυξημένες απαιτήσεις αποθεμάτων και logistics

Πίεση στο κόστος και στα περιθώρια κέρδους

- Αυξημένες απαιτήσεις τεκμηρίωσης και reporting
- Πίεση στα περιθώρια κέρδους
- Ανάγκη για αποδοτικότερο σχεδιασμό και καλύτερη αξιοποίηση δεδομένων

Νέα στρατηγική προτεραιότητα

- Μεγαλύτερη ευελιξία στην εφοδιαστική αλυσίδα
- Καλύτερη αξιοποίηση δεδομένων και αυτοματισμών
- Αποδοτικός σχεδιασμός παραγωγής και logistics
- Μείωση λειτουργικού κόστους και φθορών

Mega Trend 1: Κανονιστική συμμόρφωση, η νέα αρχιτεκτονική της αγοράς

Η συμμόρφωση μετακινείται από το “νομικό τμήμα” στο κέντρο της εμπορικής και παραγωγικής στρατηγικής.

PPWR

- Ανακυκλωσιμότητα & σχεδιασμός για ανακύκλωση
- Μείωση αποβλήτων συσκευασίας
- Νέες απαιτήσεις τεκμηρίωσης και labeling

EUDR

- Ανάγκη για αξιόπιστα δεδομένα προέλευσης
- Ιχνηλασιμότητα στην εφοδιαστική αλυσίδα
- Due diligence και compliance requirements

Food contact & χημικά

- Αυξημένες απαιτήσεις ασφάλειας υλικών
- Μελάνια, κόλλες και χημικές ουσίες υπό μεγαλύτερο έλεγχο
- Τεκμηρίωση συμμόρφωσης σε όλη την αλυσίδα.

Η συμμόρφωση επηρεάζει πλέον:
σχεδιασμό • υλικά • δεδομένα • ιχνηλασιμότητα • πρόσβαση στην αγορά

Mega Trend 2: Κυκλικότητα & ανακυκλωσιμότητα στον σχεδιασμό

Ευρώπη vs Ελλάδα

Ευρώπη

- ~87% ποσοστό ανακύκλωσης χάρτινης συσκευασίας
- 88% ανακυκλωμένο υλικό στην κυμ. Χαρτ. Συσκ.
- Το χαρτί & χαρτόνι παραμένουν το πιο ανακυκλωμένο υλικό συσκευασίας στην Ευρώπη

Ελλάδα

- Η ανακύκλωση είναι χαμηλότερη από τον ευρωπαϊκό μέσο όρο (~43% vs ~65% ΕΕ)
- Το χαρτί αποτελεί τη σημαντικότερη ροή ανακύκλωσης συσκευασιών
- Η πρόοδος βασίζεται κυρίως στη βελτίωση των οργανωμένων ρευμάτων χαρτιού και συσκευασίας

Mega Trend 2: Κυκλικότητα & ανακυκλωσιμότητα στον σχεδιασμό

Η ανακυκλωσιμότητα
δεν είναι απλώς
“πράσινο μήνυμα”.
Είναι συγκεκριμένες
τεχνικές
προδιαγραφές
σχεδιασμού.

Μείωση υλικού

ελαφρύτερες δομές χωρίς
απώλεια προστασίας

Design for recycling

κόλλες, μελάνια,
επιστρώσεις και υλικά
που δεν δυσκολεύουν την
ανακύκλωση

Right-sizing

λιγότερο κενό, λιγότερη
μεταφορά αέρα,
καλύτερη παλετοποίηση

Recycled content

ισορροπία ποιότητας,
διαθεσιμότητας και
τεχνικών απαιτήσεων



Mega Trend 3:

Μια συσκευασία για όλα τα κανάλια

- Το ηλεκτρονικό εμπόριο, οι αυτοματισμοί και τα νέα logistics αλλάζουν ραγδαία τις απαιτήσεις της συσκευασίας.
- Η συσκευασία πρέπει πλέον να εξυπηρετεί ταυτόχρονα το ράφι, την αποθήκη, τη μεταφορά, το ηλεκτρονικό εμπόριο και τα αυτοματοποιημένα συστήματα διαχείρισης.
- Το e-commerce packaging market αναπτύσσεται σταθερά με **~4.8–5.9%** διεθνώς
- Η αγορά e-commerce packaging εκτιμάται ότι θα ξεπεράσει τα **30 δισ. δολάρια** έως το 2035.
- Η ευρωπαϊκή αγορά Retail Ready Packaging αναπτύσσεται με ρυθμό **~5%**
- Οι αυτοματοποιημένες αποθήκες και τα AI-driven logistics απαιτούν σταθερές διαστάσεις, καλύτερη παλετοποίηση, μεγαλύτερη αντοχή, ιχνηλασιμότητα



Mega Trend 3:

Μια συσκευασία για όλα τα κανάλια

Η συσκευασία εξελίσσεται σε κρίσιμο εργαλείο λειτουργικής αποδοτικότητας, αυτοματοποίησης και ανταγωνιστικότητας.

Η νέα συσκευασία πρέπει να προσφέρει:

Αποδοτικότητα στην εφοδιαστική αλυσίδα : λιγότερες φθορές, καλύτερη μεταφορά και αποθήκευση, ταχύτερη διαχείριση προϊόντων

Συμβατότητα με αυτοματισμούς: λειτουργία σε αυτοματοποιημένες γραμμές, σταθερότητα και ακρίβεια, ευκολότερη διαλογή και διακίνηση

Βιωσιμότητα & λειτουργικότητα: ανακυκλωσιμότητα, χαμηλότερο κόστος logistics, καλύτερη εμπειρία πελάτη, προσαρμογή στις νέες απαιτήσεις της αγοράς

3 κρίσιμα ερωτήματα για τον κλάδο

Πώς εξηγείται ότι σε μία αγορά με:

01

- από τα χαμηλότερα GDP per capita στην E.E.
- υψηλό ενεργειακό κόστος
- και έντονες πληθωριστικές πιέσεις,

ο κλάδος της χάρτινης συσκευασίας συνεχίζει να παρουσιάζει ανάπτυξη και αύξηση ζήτησης υψηλότερη από πολλές ευρωπαϊκές αγορές;

02

Γιατί η Ευρωπαϊκή Ένωση συνεχίζει να αυστηροποιεί το κανονιστικό πλαίσιο για τη βιομηχανία,

όταν η ευρωπαϊκή παραγωγικότητα και ανταγωνιστικότητα υποχωρούν έναντι άλλων μεγάλων αγορών;

Και πώς μπορεί να συνδυαστεί:

η βιωσιμότητα, με την ανταγωνιστικότητα, την καινοτομία και τη βιομηχανική ανάπτυξη;

3 κρίσιμα ερωτήματα για τον κλάδο

03

Αν η Ελλάδα εξακολουθεί να βρίσκεται χαμηλά στις συνολικές επιδόσεις ανακύκλωσης στην Ευρώπη,
ποια πραγματική πρόοδος έχει επιτευχθεί τα τελευταία χρόνια;
Και πώς μπορούν τα οργανωμένα ρεύματα χαρτιού και χάρτινης συσκευασίας να λειτουργήσουν ως παράδειγμα για την υπόλοιπη κυκλική οικονομία;

Οι μεγάλες προκλήσεις του κλάδου δεν θα λυθούν μόνο με περισσότερους κανόνες ή περισσότερο κόστος.

Θα λυθούν με:
συνεργασία, τεχνολογία, αποδοτικότητα και καλύτερες στρατηγικές αποφάσεις σε όλη την αλυσίδα αξίας.

Ευχαριστώ





HPPA

Ετήσια
Συνάντηση Μελών
2026

Η χάρτινη συσκευασία,
ο μοχλός για ένα
«Βιώσιμο **Πράσινο**
μέλλον»



5 Ιουνίου 2026

Χρυσός Χορηγός



Αργυρός Χορηγός





Ετήσια Συνάντηση μελών 2026

Η χάρτινη συσκευασία, ο μοχλός για ένα
«Βιώσιμο **Πράσινο** μέλλον»

Ενημέρωση και εξελίξεις στη διαχείριση αποβλήτων και αποβλήτων χάρτου



Αναστασία Αρφανάκου
Προϊσταμένη Διεύθυνσης Διαχείρισης Αποβλήτων,
Υπουργείο Περιβάλλοντος & Ενέργειας



5 Ιουνίου 2026





HPPA

Ετήσια
Συνάντηση Μελών
2026

Η χάρτινη συσκευασία,
ο μοχλός για ένα
«Βιώσιμο **Πράσινο** μέλλον»



5 Ιουνίου 2026

Χρυσός Χορηγός



Αργυρός Χορηγός





Ετήσια Συνάντηση μελών 2026

Η χάρτινη συσκευασία, ο μοχλός για ένα
«Βιώσιμο **Πράσινο** μέλλον»

Ανακύκλωση συσκευασιών στην Ελλάδα: από τους στόχους στην πραγματικότητα



Τάσος Αρβανίτης
Υπεύθυνος Επιχειρηματικού Σχεδιασμού,
Ελληνική Εταιρεία Αξιοποίησης Ανακύκλωσης (ΕΕΑΑ)



5 Ιουνίου 2026



Ανακύκλωση Αποβλήτων Συσκευασίας

«Από τους στόχους στην πραγματικότητα»



Δομή συστήματος

(ΣΣΕΔ- ΑΝΑΚΥΚΛΩΣΗ)



19 ΜΕΤΟΧΟΙ

- Παραγωγοί και εισαγωγείς προϊόντων
- Κατασκευαστές συσκευασιών

ΑΥΣ (65%)

**332 ΟΤΑ
ΚΕΔΕ (35%)**

4.045 ΣΥΜΒΕΒΛΗΜΕΝΟΙ

3 μέλη στο 9μελές ΔΣ της ΕΕΑΑ είναι εκπρόσωποι της ΚΕΔΕ

Δραστηριότητες ΕΕΑΑ

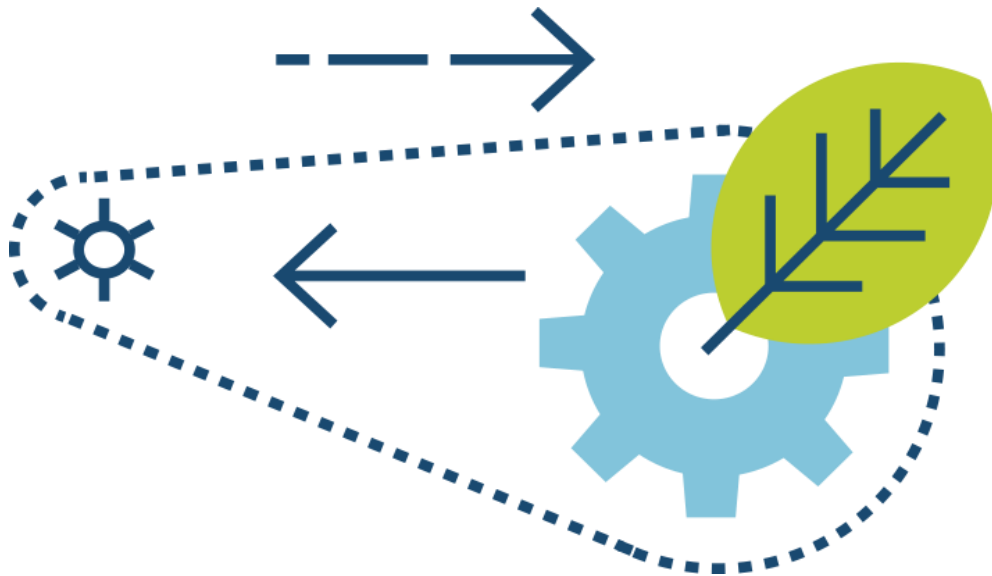

Μπλε Κάδοι / Έργα Δημ. Αποβλήτων

- Ανακτάται και χαρτί εντύπων
- Κατά τόπους π.χ. νησιά πολλαπλά ρεύματα

Ρεύμα γυαλιού

- Συλλογή γυάλινων φιαλών με κύριο προσανατολισμό τους Επαγγελματικούς χώρους

Πιστοποίηση/ καταγραφή/ άλλες πηγές

- Καταγραφή και πιστοποίηση κατόπιν ελέγχων της ανακύκλωσης στα Βιομηχανικά και Εμπορικά Απόβλητα Συσκευασίας (ΒΕΑΣ)
- Λοιπές πηγές ανακύκλωσης (παράδοση από τρίτους απευθείας σε βιομηχανίες κλπ)



Αποτελέσματα 2025

Αποτελέσματα ΕΕΑΑ 2025

566 χιλ. τόνοι

Ανακυκλώσιμων υλικών
αξιοποιήθηκαν συνολικά
εκ των οποίων

516 χιλ. τόνοι

Αποβλήτων Συσκευασίας
(περιλαμβάνονται
και οι πιστοποιούμενες
ποσότητες, π.χ. ΒΕΑΣ)

€455 εκατ.

για επενδύσεις (π.χ. κάδοι,
οχήματα, Κέντρα Διαλογής)
και δαπάνες λειτουργίας
(2003 μέχρι σήμερα)



Τα Έργα Μπλε Κάδου / Μπλε Κώδωνα



99%

κάλυψη πληθυσμού

94%

των ΟΤΑ
συνεργάζονται με το
Σύστημα



185 χιλ.

ενεργοί μπλε κάδοι
(παραδοθέντες 281 χιλ. κάδοι)

10,9 χιλ.

μπλε κώδωνες
εξυπηρετούν 23 χιλ.
επιχειρήσεις



240 χιλ.

τόνοι αξιοποιήθηκαν

2.600

άμεσες θέσεις
εργασίας



35

Κέντρα Διαλογής
Ανακυκλώσιμων Υλικών (ΚΔΑΥ)



557

ειδικά οχήματα
στους Δήμους

Πανελλαδική Ανάπτυξη ΚΔΑΥ - 35 Κέντρα Διαλογής

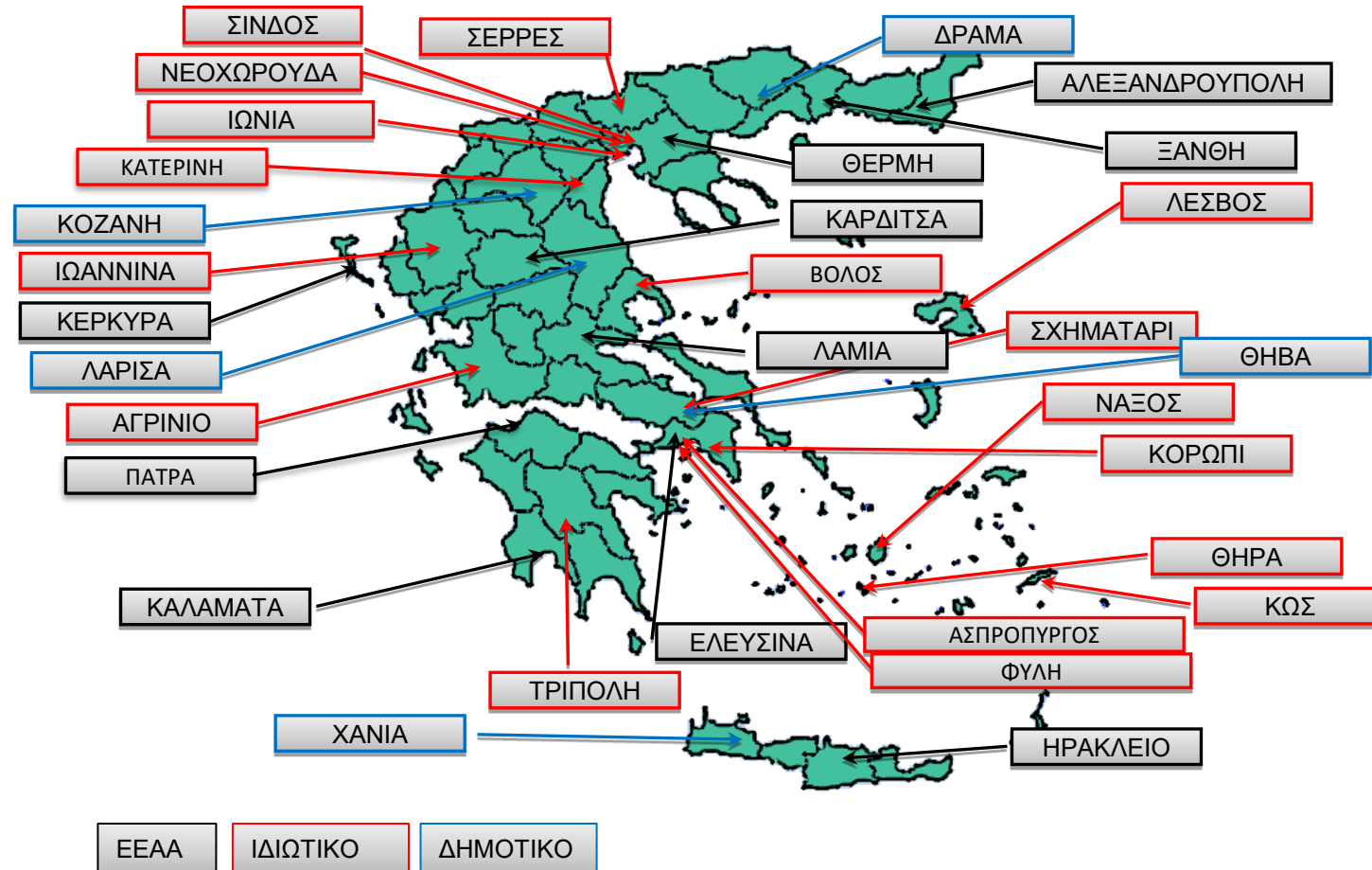

Ανακύκλωση Χάρτινης Συσκευασίας

Ανακύκλωση Χάρτινης συσκευασίας 2025:
325χιλ. τόνοι

Πωλήσεις Χαρτονιού 2025

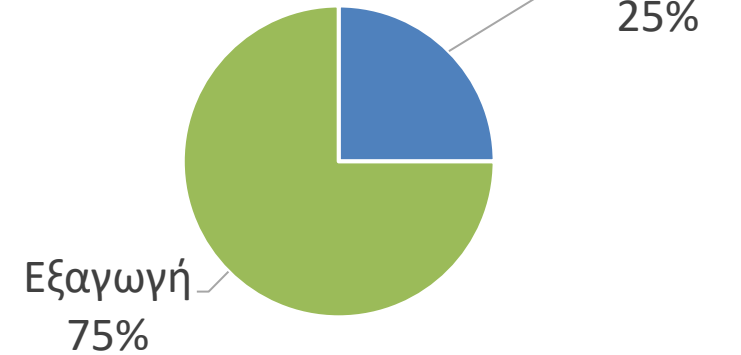

Μέσες τιμές πώλησης Χαρτονιού από ΚΔΑΥ





Στόχοι

Επίτευξη στόχων ΕΕΑΑ ως προς την Νομική Υποχρέωση (συμβεβλημένες ποσότητες – όλες οι συσκευασίες)

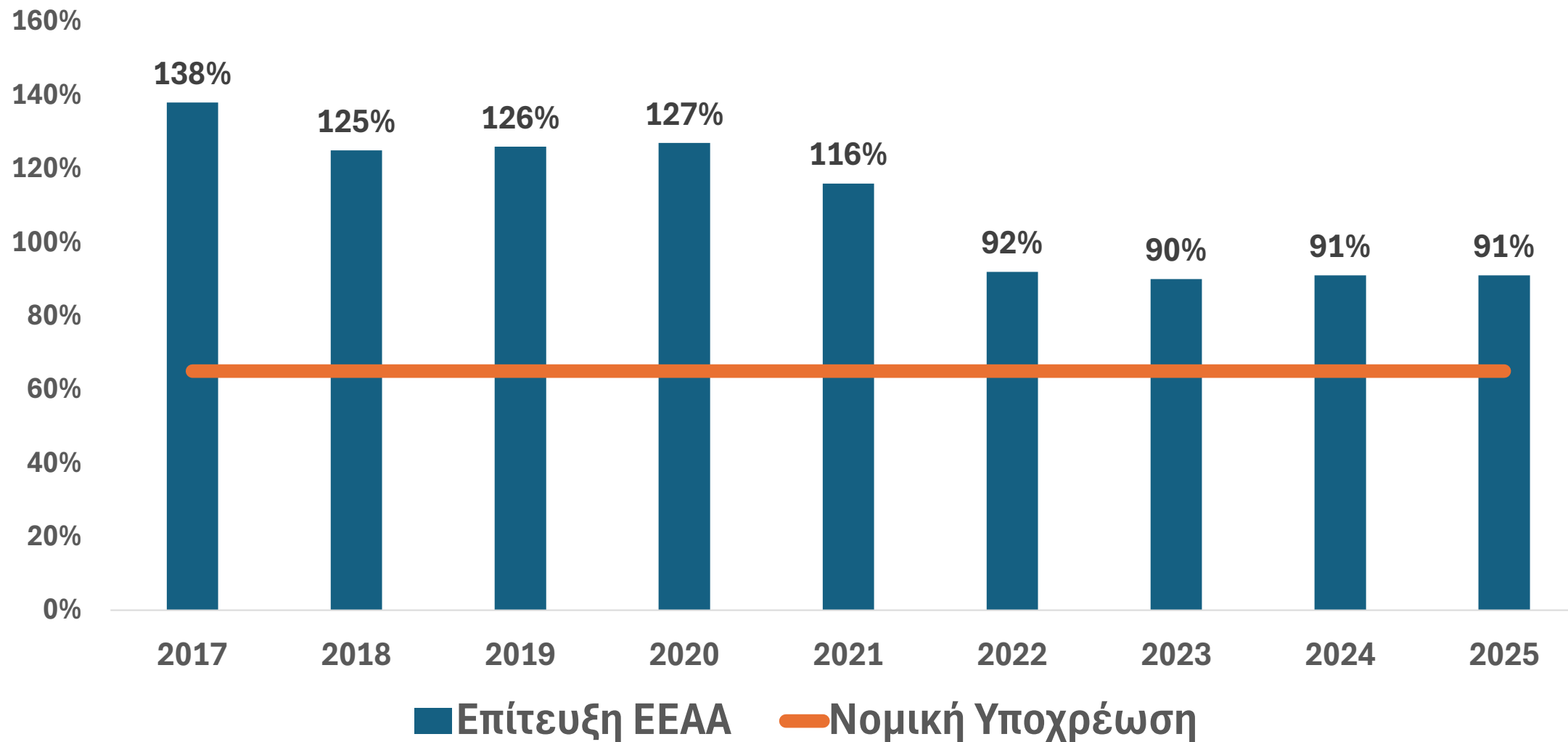

Επίτευξη στόχων ΕΕΑΑ ως προς την Νομική Υποχρέωση (Συμβεβλημένες ποσότητες - συσκευασίες από Χαρτί & Χαρτόνι)

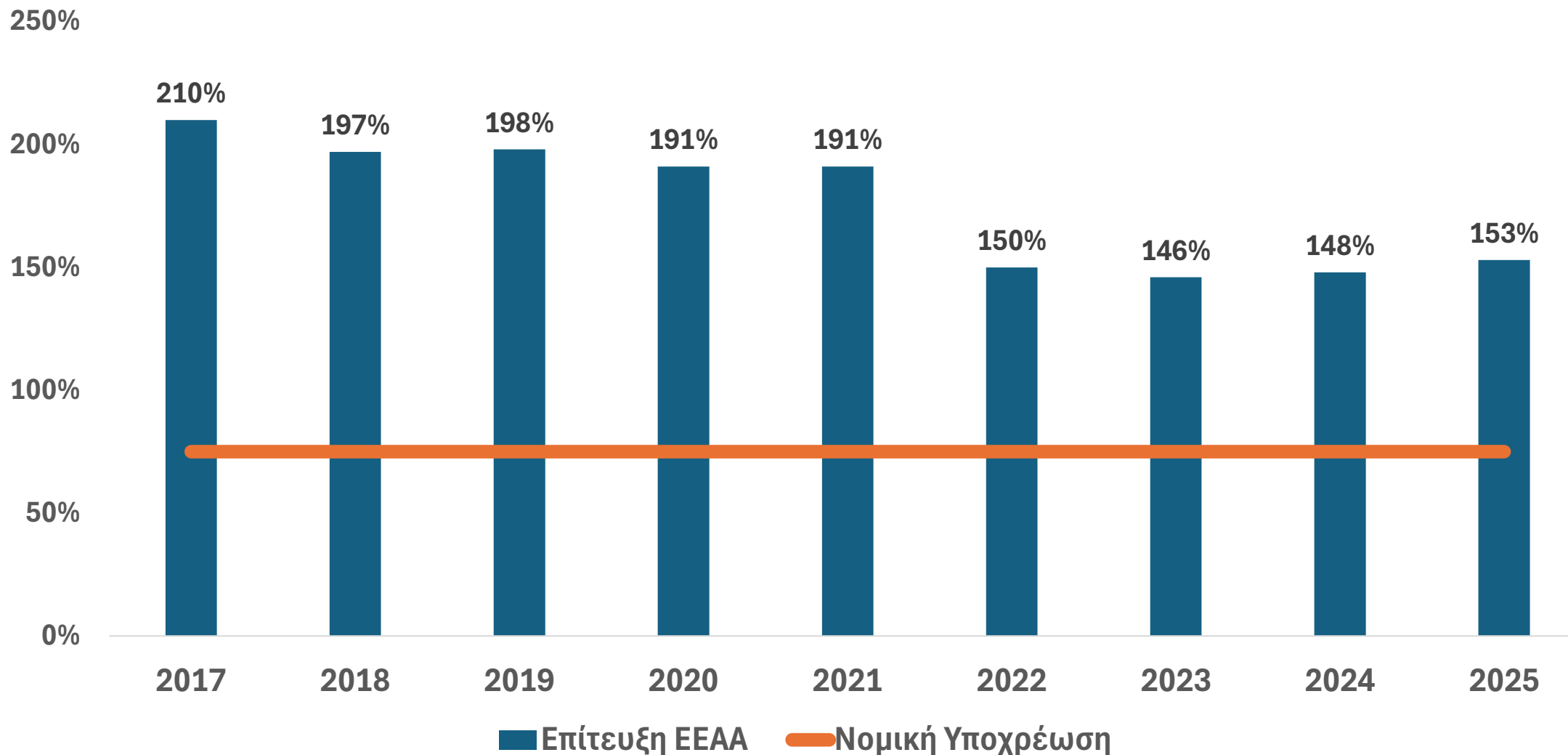

Επίτευξη στόχων Χώρας (Συσκευασίες από Χαρτί & Χαρτόνι)

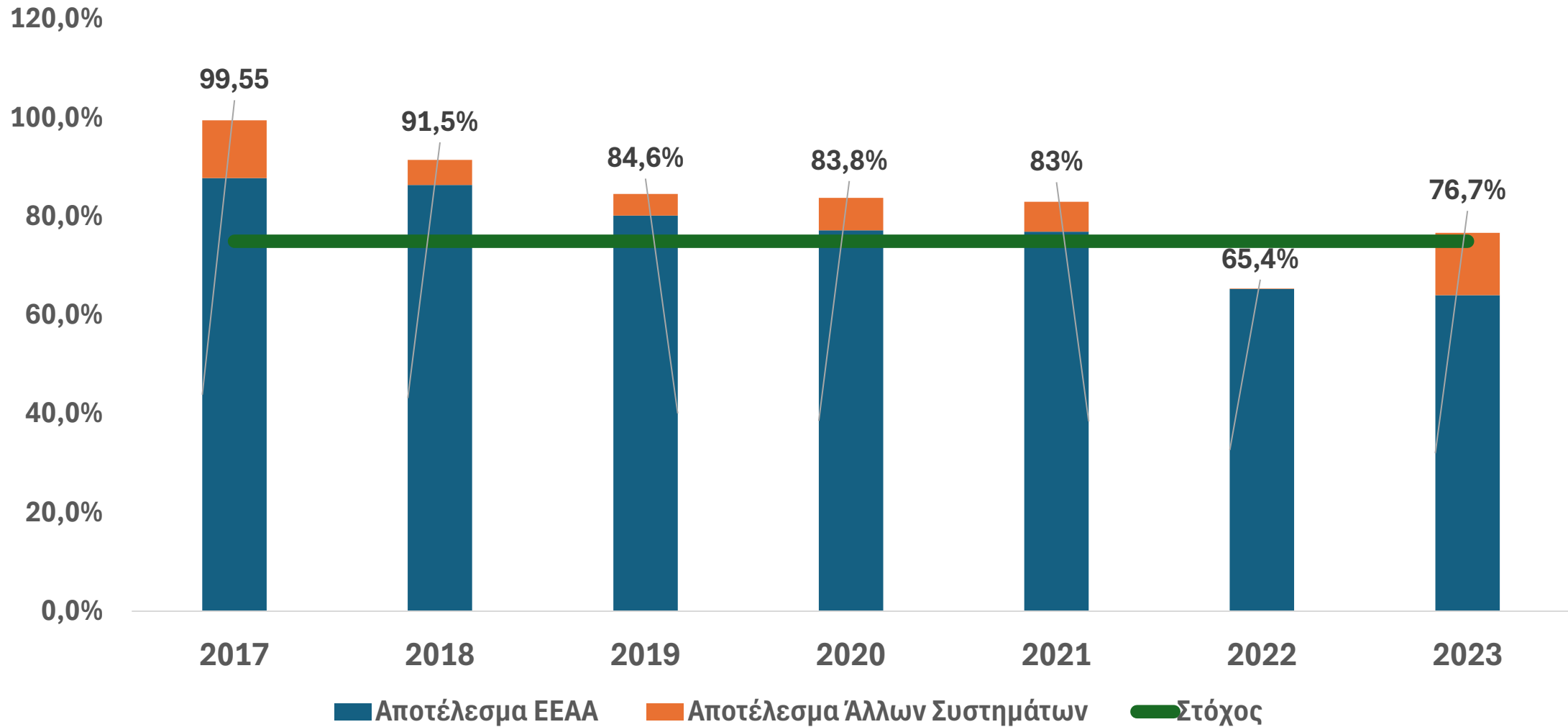



Προκλήσεις

Υψηλή εισφοροδιαφυγή

Αδυναμία πολιτείας να την αντιμετωπίσει

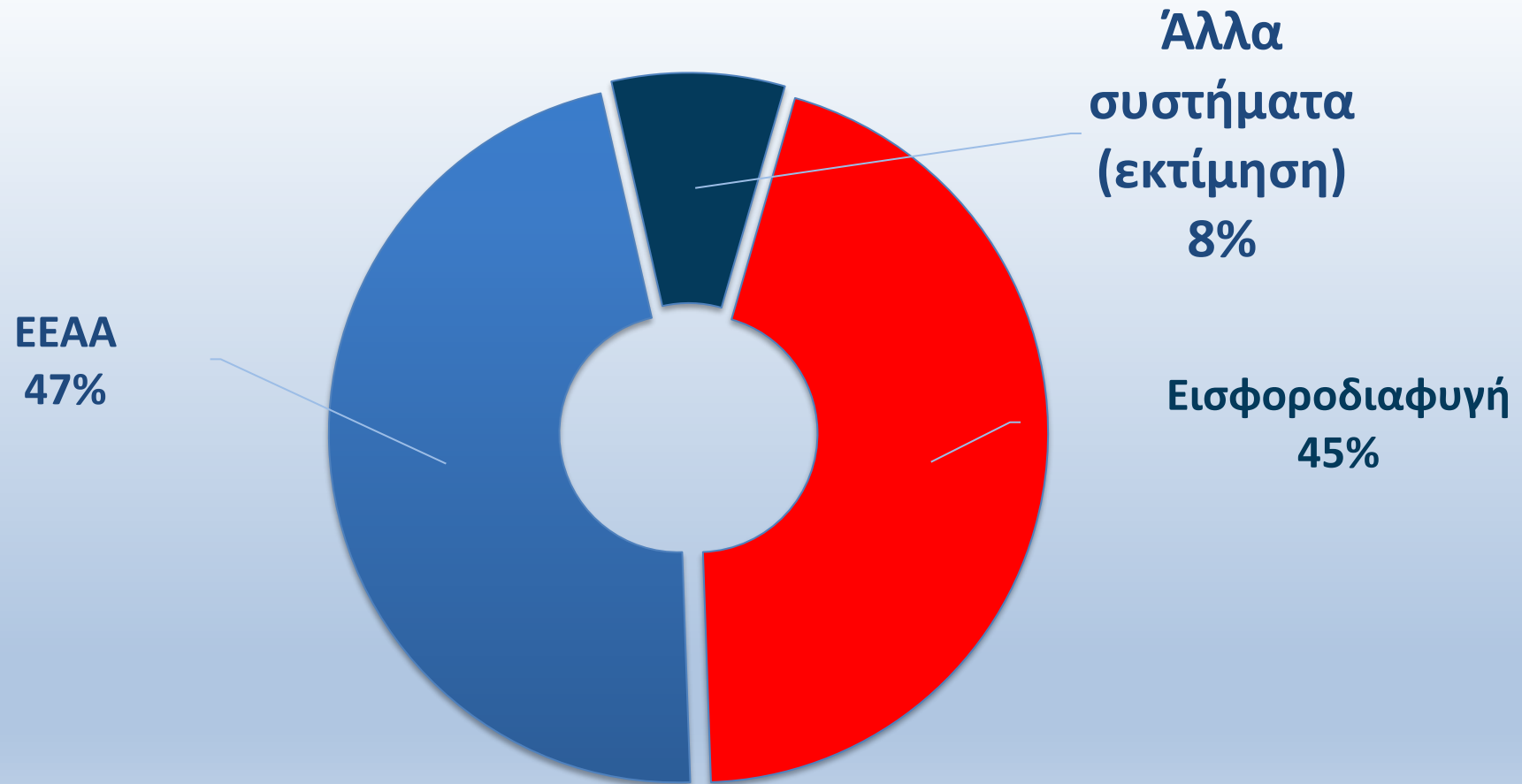

Υψηλή εισφοροδιαφυγή - Συσκευασίες από Χαρτί/Χαρτόνι

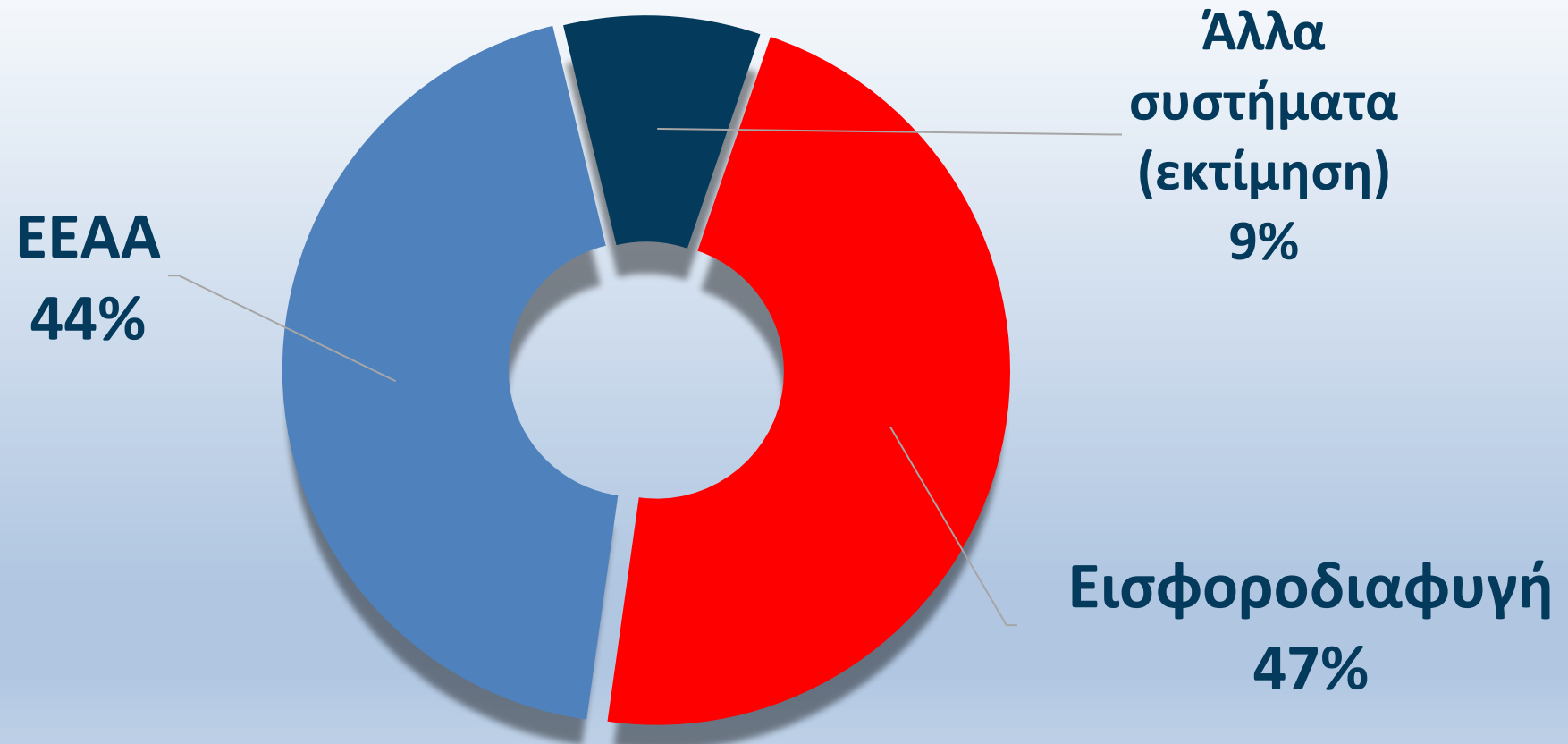

ΧΑΜΗΛΕΣ ΤΙΜΕΣ ΕΙΣΦΟΡΑΣ (€/τόνος)



ΥΛΙΚΑ	ΒΕΛΓΙΟ (2026)	ΑΥΣΤΡΙΑ (2026)	ΓΑΛΛΙΑ (2023)	ΙΣΠΑΝΙΑ (2023)	ΕΛΛΑΔΑ (2026)
Χαρτί / χαρτόνι	150,30	208,0	164,30	88,10	55,50
Πλαστικά	1.080,40	1.040,00	325,80	904,00/423,00	70,50
Γυαλί	105,20	108,00	13,10	30,45	18,50
Αλουμίνιο	49,10	480,00	125,70	48,00	10,50
Λευκοσίδηρος	186,40	450,0	47,20	146,00	21,00
Ξύλο	4.419,00	200,00	358,70	7,00	10,10

Οι δύο τιμές αναφέρονται σε συσκευασίες μικρού ή μεγάλου όγκου

Συνεισφορά ΕΕΑΑ στο εθνικό αποτέλεσμα - Ανισορροπία

Με 47% μεριδίου αγοράς η ΕΕΑΑ συνεισφέρει κατά 95% στο Εθνικό Αποτέλεσμα*



Διπλάσιο έργο σε σχέση με τα έσοδα (εισφορές) Ανισορροπία / Ελλείμματα



Συνοψίζοντας τα κρίσιμα ζητήματα

Η ΕΕΑΑ επιτυγχάνει τους στόχους της Νομικής Υποχρέωσης

Ωστόσο...

- Αδράνεια των αρμόδιων αρχών
- Υψηλή εισφοροδιαφυγή
- Ανισοτιμία εις βάρος της ΕΕΑΑ, των Παραγωγών και των ΟΤΑ
- Νέες συνθήκες με λειτουργία του DRS

Ελλειμματική λειτουργία

Αδυναμία της χώρας να επιτύχει τους στόχους

Μετάβαση σε Ενιαίο και Βιώσιμο Σύστημα

Στόχος

- Ανάπτυξη ενός σύγχρονου και βιώσιμου δικτύου ρευμάτων συλλογής
- Επανεκκίνηση και επιτάχυνση του έργου
- Επίτευξη των εθνικών στόχων για το 2030
- Περιορισμός των ετήσιων ελλειμμάτων της ΕΕΑΑ

Βασικές Προϋποθέσεις

- Αποτελεσματική καταπολέμηση της εισφοροδιαφυγής
- Καθορισμός ελάχιστης εισφοράς από το Δ.Σ. του ΕΟΑΝ, στο ύψος του πραγματικού κόστους ανακύκλωσης
- Ενιαίοι όροι συμμόρφωσης για όλους τους υπόχρεους παραγωγούς, ανεξαρτήτως Συστήματος
- Πενταετείς συμβάσεις μεταξύ Συστημάτων και παραγωγών, ευθυγραμμισμένες με τη διάρκεια των εγκεκριμένων Επιχειρησιακών Σχεδίων

Ιδανικό Μοντέλο

- Ένα ενιαίο πανελλαδικό Σύστημα Διευρυμένης Ευθύνης Παραγωγού, αρμόδιο για τη συνολική είσπραξη εισφορών
- Ενοποιημένη λειτουργία όλων των εγκεκριμένων μεθόδων συλλογής και διαλογής υπό κοινό επιχειρησιακό πλαίσιο

Από τους στόχους στην πραγματικότητα:

Η επόμενη μέρα απαιτεί συνεργασία και αλλαγές

Σας ευχαριστώ για την προσοχή σας!





HPPA

Ετήσια
Συνάντηση Μελών
2026

Η χάρτινη συσκευασία,
ο μοχλός για ένα
«Βιώσιμο **Πράσινο**
μέλλον»



5 Ιουνίου 2026

Χρυσός Χορηγός



Αργυρός Χορηγός





Ετήσια Συνάντηση μελών 2026

Η χάρτινη συσκευασία, ο μοχλός για ένα
«Βιώσιμο **Πράσινο** μέλλον»

Βιομηχανία & Περιβάλλον:
Οι βασικές αλλαγές που επηρεάζουν την
παραγωγή, το κόστος και την
ανταγωνιστικότητα των επιχειρήσεων



Νάντια Γεωργακοπούλου
Γενική Διευθύντρια
Συμβουλίου ΣΕΒ για τη Βιώσιμη Ανάπτυξη
Σύνδεσμος Ελλήνων Βιομηχάνων



5 Ιουνίου 2026





ΣΥΜΒΟΥΛΙΟ ΓΙΑ ΤΗ
ΒΙΩΣΙΜΗ ΑΝΑΠΤΥΞΗ

ΒΙΟΜΗΧΑΝΙΑ & ΠΕΡΙΒΑΛΛΟΝ

Οι βασικές αλλαγές που επηρεάζουν την παραγωγή, το κόστος και την ανταγωνιστικότητα των επιχειρήσεων

5 ΙΟΥΝΙΟΥ 2026



Η ΙΣΤΟΡΙΑ ΠΟΥ ΑΛΛΑΖΕΙ ΤΑ ΠΡΑΓΜΑΤΑ

Ένας κλάδος, δύο επιλογές — και ένα δίδαγμα για σήμερα



95,6 m Tn

Χαρτιού & χαρτονιού
παρήγαγε η Ευρώπη το 2010
— ιστορικό υψηλό

CEPI Key Statistics 2024



-18,8%

Μείωση παραγωγής γραφικού χαρτιού
2010 → 2025

CEPI Key Statistics 2025

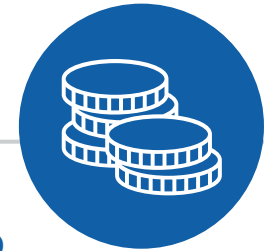

Stora Enso

>70%

Του κύκλου εργασιών
από packaging, βιο-υλικά
και ανανεώσιμα υλικά

RMI / Stora Enso Annual Report 2024



«Το ανταγωνιστικό της πλεονέκτημα δεν ήταν ποτέ το χαρτί. Ήταν η βιωσιμότητα. Και σήμερα, αυτό πουλάει.»

Η ΒΙΩΣΙΜΟΤΗΤΑ ΑΠΟΔΙΔΕΙ : ΑΡΙΘΜΟΙ ΟΧΙ ΡΗΤΟΡΙΚΗ

WBCSD 2026 — Σύνθεση 60+ ακαδημαϊκών & επιχειρηματικών μελετών



+5–20%

EBITDA για εταιρείες που επενδύουν



2x–14x

ROI για κάθεδολάριο επένδυσης

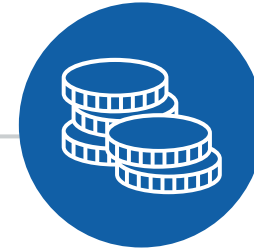

-5–25%

EBITDA για εταιρείες που αδρανούν

+5–20%

Χρεοκοπίες S&P 500(2005–2015):
εταιρείες με χαμηλές
ESG επιδόσεις

S&P 500 / WBCSD 2026

-25%

EBITDA 2050 για
εταιρείες
απροετοίμαστες στην
κλιματική αλλαγή

BCG 2024

91%

Των εταιρειών δέχεται
πίεση από επενδυτές
για βελτίωση ESG

Morgan Stanley / WBCSD 2026

«Η αδράνεια δεν είναι
ουδέτερη επιλογή. Είναι
στρατηγική υψηλού
κινδύνου.»

ΠΟΥ ΒΡΙΣΚΕΤΑΙ ΤΟ ΧΑΡΤΙ

Ο Κλάδος σας Έχει Ήδη Κάνει Αυτό που Άλλοι Ακόμα Συζητούν

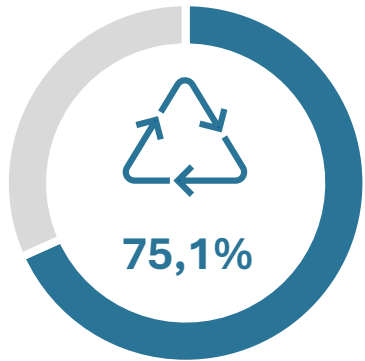

Ποσοστό ανακύκλωσης χαρτιού στην Ευρώπη από 40,3% το 1991.

Source CEPI 2024

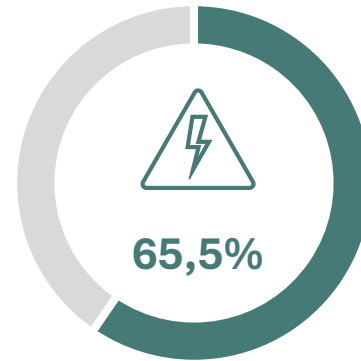

Της ενέργειας από βιομάζα από 44% το 1991

Source CEPI 2024

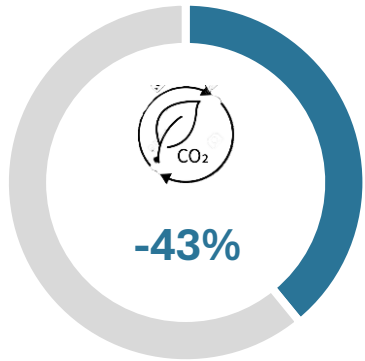

CO₂ ανά τόνο παραγόμενου χαρτιού από το 2000

Source CEPI 2024

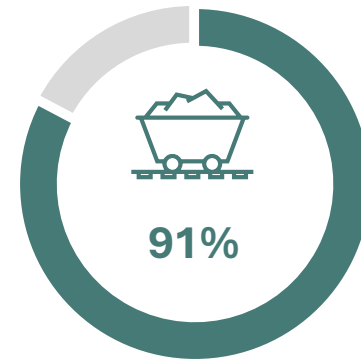

πρώτων υλών από εσωτερικό ΕΕ στρατηγική αυτονομία

Source CEPI 2024

“

Έχουμε αποδείξει ότι η βιομηχανία είναι πιο ανθεκτική όταν επενδύει μακροπρόθεσμα στη βιωσιμότητα.

Jori Ringman

Γενικός Διευθυντής CEPI, Ιούλιος 2025

”

Ρυθμιστικό πλαίσιο

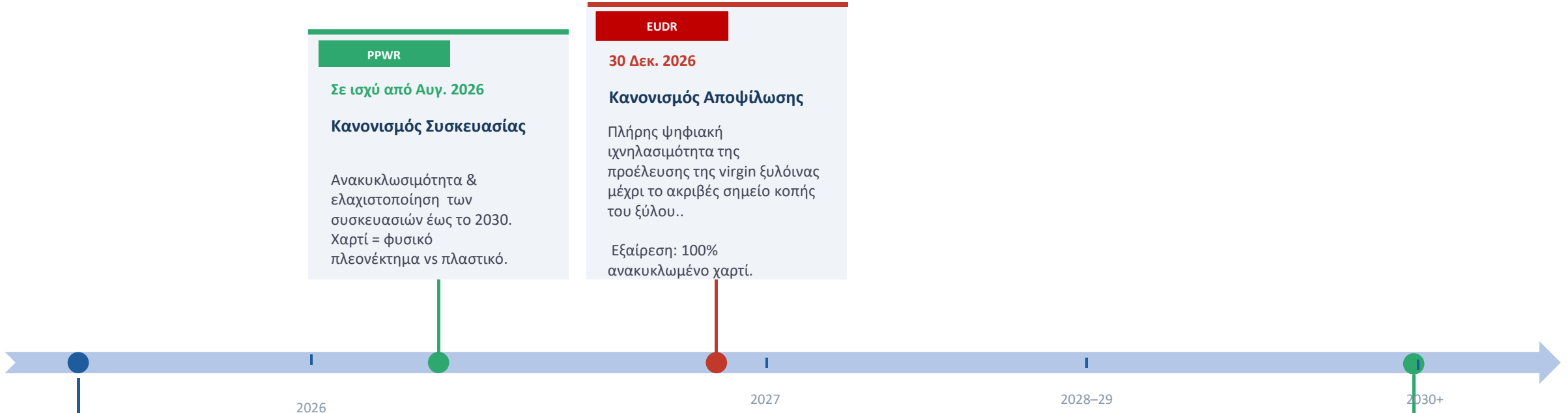

PPWR

Σε ισχύ από **Αυγ. 2026**

Κανονισμός Συσκευασίας

Ανακυκλωσιμότητα & ελαχιστοποίηση των συσκευασιών έως το 2030.
Χαρτί = φυσικό πλεονέκτημα vs πλαστικό.

EUDR

30 Δεκ. 2026

Κανονισμός Αποψίλωσης

Πλήρης ψηφιακή ιχνηλασιμότητα της προέλευσης της virgin ξυλόινας μέχρι το ακριβές σημείο κοπής του ξύλου..

Εξαίρεση: 100% ανακυκλωμένο χαρτί.

CSRD

2025+

Βιωσιμότητα Reporting

Υποχρεωτικά ESG δεδομένα από μεγάλους πελάτες.

PPWR 2030

2030

Στόχος Ανακύκλωσης 85%

Στόχος EU: 85% για χαρτί & χαρτόνι. CEPI στοχεύει 90%. Ηγετική θέση του κλάδου.



ΤΑ ΚΕΦΑΛΑΙΑ ΜΙΛΟΥΝ ΗΔΗ

Ακόμα και υπό Trump — τα κεφάλαια ακολουθούν αποδόσεις, όχι πολιτικά tweets

€2,3 τρισ.

Παγκόσμιες επενδύσεις καθαρής ενέργειας 2025. Νέο ρεκόρ +8% YoY

BloombergNEF 2025

14–20 bps

Υψηλότερο επιτόκιο για εταιρείες χωρίς αξιόπιστο κλιματικό σχέδιο

EKT 2026

2–4 bps

Greenium σε green bonds (χαμηλότερο κόστος δανεισμού)

WBCSD / ECB 2026

1–10%

Premium σε M&A για εταιρείες με ισχυρές ESG επιδόσεις

KPMG 2024
(55% dealmakers)

Το κόστος κεφαλαίου της εταιρείας σας επηρεάζεται ήδη από το carbon footprint σας.

Η βιωσιμότητα δεν είναι reporting. Είναι χρηματοοικονομικός παράγοντας.

Η ΡΥΘΜΙΣΗ ΕΠΕΚΤΕΙΝΕΤΑΙ ΠΑΝΤΟΥ

Καναδάς:
Industrial Carbon Pricing
Βασικός μοχλός

Καναδάς:
IRA (υπό πίεση) + states
Επιβράδυνση, μη αναστροφή

Βραζιλία:
NDC -59-67% ως 2035
COP30 host 2025

Ν. Αφρική:
Carbon Tax + Climate Act
Φάση 2, 2026+

Ινδία:
Carbon Credit Trading
Σε ισχύ 2026

Κίνα:
ETS 60% εκπομπών
Επέκταση 2025

Αυστραλία:
Safeguard Mechanism
De facto ETS



ΣΥΜΒΟΥΛΙΟ ΣΕΒ ΓΙΑ ΤΗ ΒΙΩΣΙΜΗ ΑΝΑΠΤΥΞΗ

Ποιο είμαστε

Το ΒΙΑΝ

- ❑ Ιδρύθηκε το 2008 από εταιρείες μέλη του ΣΕΒ
- ❑ 41 Μέλη που αντιπροσωπεύουν σχεδόν το σύνολο της ελληνικής οικονομίας
- ❑ Είμαστε επιχειρηματικός φορέας
- ❑ Μέλη του WBCSD, BfN & BE



1

Ρυθμιστικές Παρεμβάσεις

Οργανώνουμε & προωθούμε τη συλλογική επιχειρηματική εκπροσώπηση για την αλληλεπίδραση με τους ρυθμιστικούς φορείς

2

Συνεργασία & Δικτύωση

- Μεταφέρουμε και διαχέουμε τεχνογνωσία, εμπειρία και καλές πρακτικές στις εταιρείες- μέλη.
- Συνεργαζόμαστε με τις ΟΕ για την ανάπτυξη στρατηγικών, πολιτικής και παρέμβασης για την προάσπιση της βιώσιμης επιχειρηματικότητας και τη διατήρηση της ανταγωνιστικότητάς της.

3

Εξωστρέφεια

- Ενισχύουμε την κατανόηση των μελών σχετικά με τη βιώσιμη ανάπτυξη και τις υπεύθυνες επιχειρηματικές πρακτικές μέσω παροχής πληροφοριών, εκδηλώσεων και εργαστηρίων.
- Προβάλλουμε τη σημασία μεταστροφής κοινωνίας και οικονομίας με όρους βιώσιμης ανάπτυξης και το θετικό πρόσημο της συμβολής των επιχειρήσεων σε αυτή

Η Πράσινη Μετάβαση δεν Είναι Κόστος.

Είναι η νέα γλώσσα της ανταγωνιστικότητας.

Το ερώτημα δεν είναι αν θα μεταβείτε — είναι αν θα το κάνετε πρώτοι.

*«Δεν υπάρχει τίποτα πιο ευρωπαϊκό από τα κυκλικά βιο-βασισμένα υλικά.
Αν η Ευρώπη θέλει να ξεπεράσει τους άλλους με τους δικούς της όρους,
θα πρέπει να ενισχύσει εκεί που ήδη πρωτοστατεί.»*

CEPI Director General Jori Ringman — Μάρτιος 2026



ΣΥΜΒΟΥΛΙΟ ΓΙΑ ΤΗ
ΒΙΩΣΙΜΗ ΑΝΑΠΤΥΞΗ



HPPA

Ετήσια
Συνάντηση Μελών
2026

Η χάρτινη συσκευασία,
ο μοχλός για ένα
«Βιώσιμο **Πράσινο**
μέλλον»



5 Ιουνίου 2026

Χρυσός Χορηγός



Αργυρός Χορηγός





Ετήσια Συνάντηση μελών 2026

Η χάρτινη συσκευασία, ο μοχλός για ένα
«Βιώσιμο **Πράσινο** μέλλον»

**Βιωσιμότητα στην Ευρωπαϊκή
Βιομηχανία Κυματοειδούς Χάρτινης
Συσκευασίας:
Προκλήσεις και Ευκαιρίες στο πλαίσιο
του PPWR**



Ελένη Δεσπότη
Director General, FEFCO



5 Ιουνίου 2026



Βιωσιμότητα στην Ευρωπαϊκή Βιομηχανία Κυματοειδούς Χάρτινης Συσκευασίας: Προκλήσεις και ευκαιρίες στο πλαίσιο του PPWR

Ελένη Δεσπότη
Γενική Διευθύντρια

ΗΡΡΑ, ΑΘΗΝΑ 5 Ιουνίου 2026

Συνοπτική παρουσίαση

- Βιωσιμότητα της Ευρωπαϊκής Βιομηχανία Κυματοειδούς
- Ευρωπαϊκό κανονιστικό πλαίσιο
- Packaging and Packaging Waste Regulation
- Πώς μπορούν να προετοιμαστούν οι εταιρείες?

Μέλη της FEFCO στην Ευρώπη

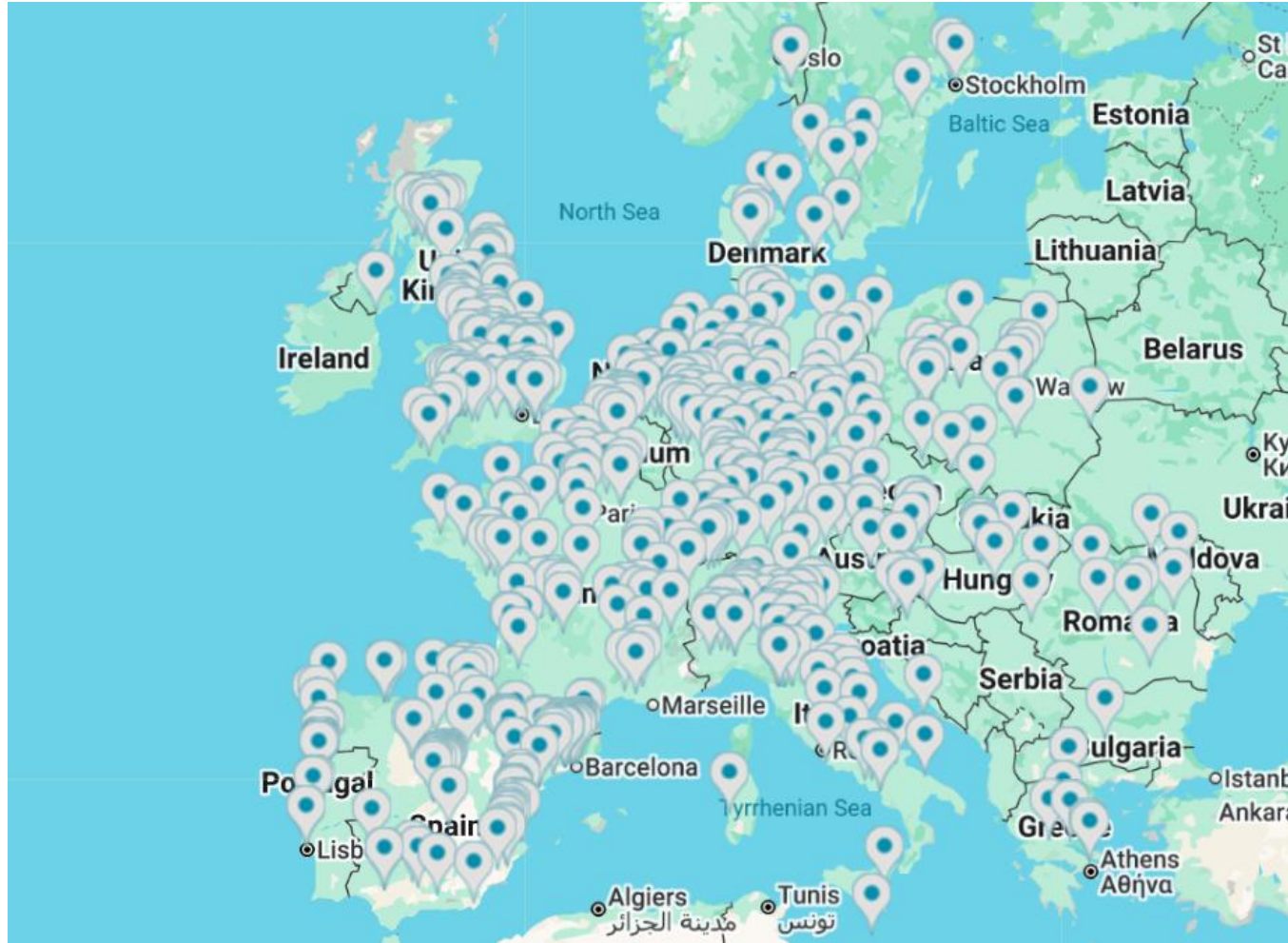

A brief history of Corrugated Packaging trend in Europe

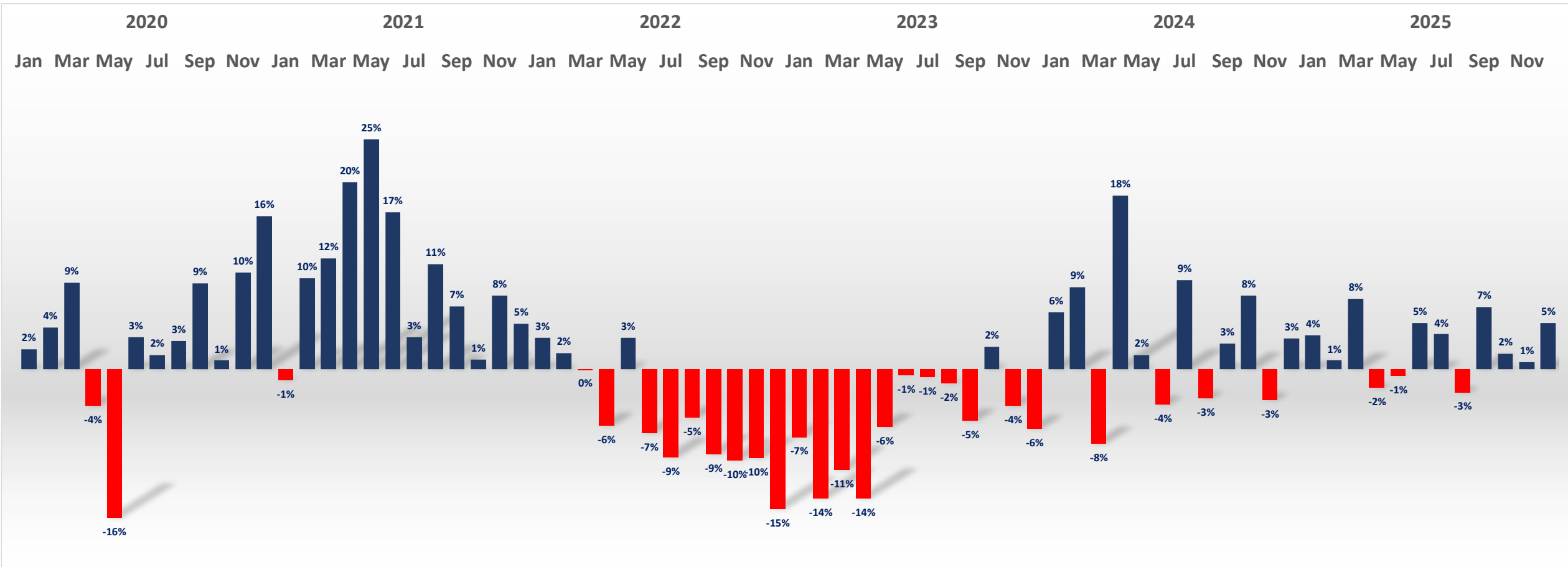

Ανθεκτικότητα: αγορές που εξυπηρετούμε

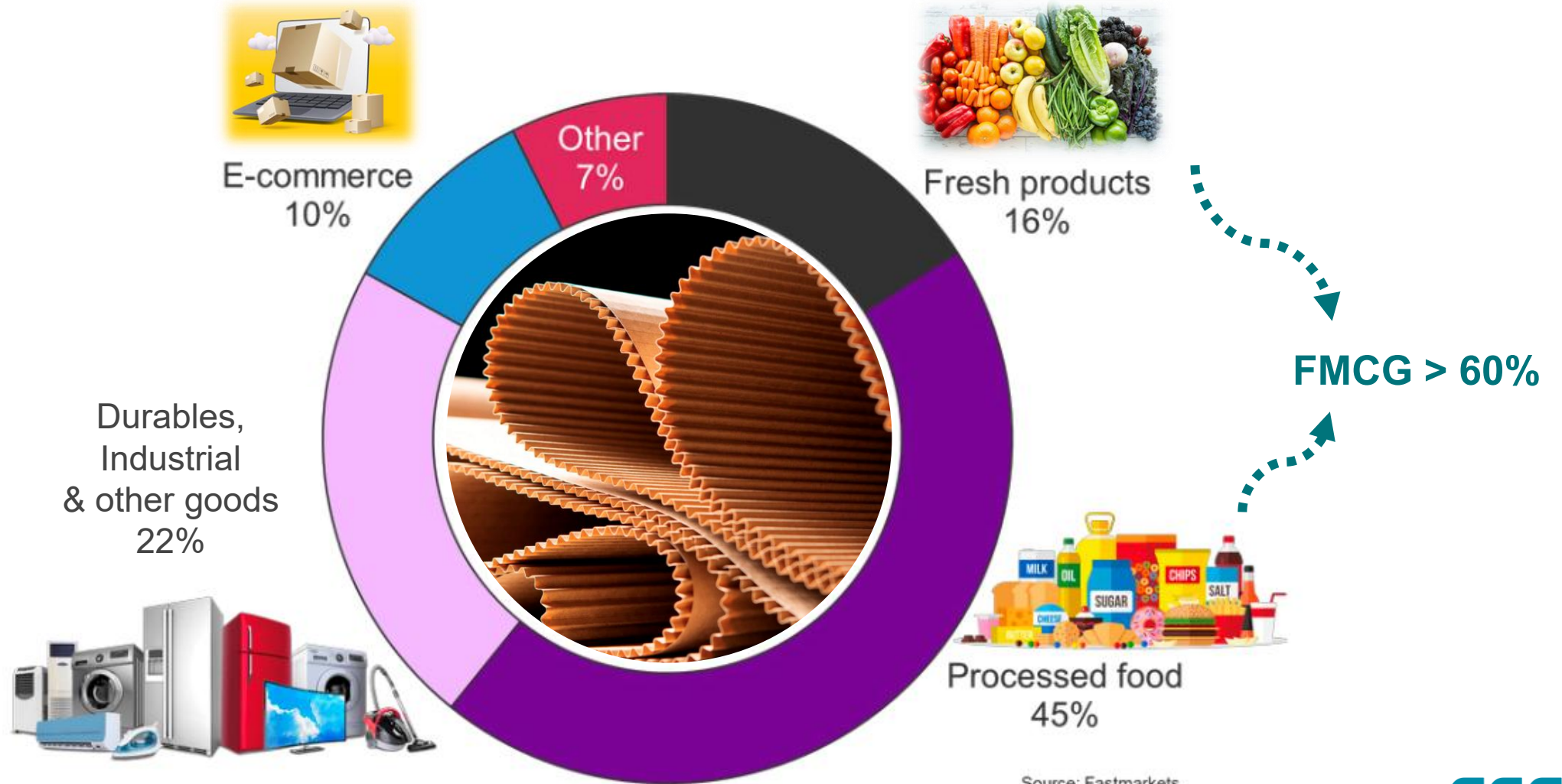

Το υψηλότερο ποσοστό ανακύκλωσης

FEFCO 2023 Corrugated cardboard	EPRC 2023 All paper and board*	Eurostat 2023 Paper and cardboard packaging**
94%	79,3%	87%
FEFCO 2024 Corrugated cardboard	EPRC 2024 All paper and board*	Eurostat 2024 Paper and cardboard packaging**
96%	75,1%	Not published – one year delay in publication

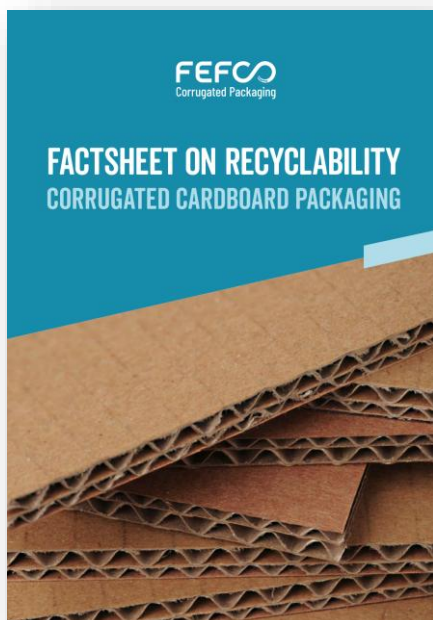

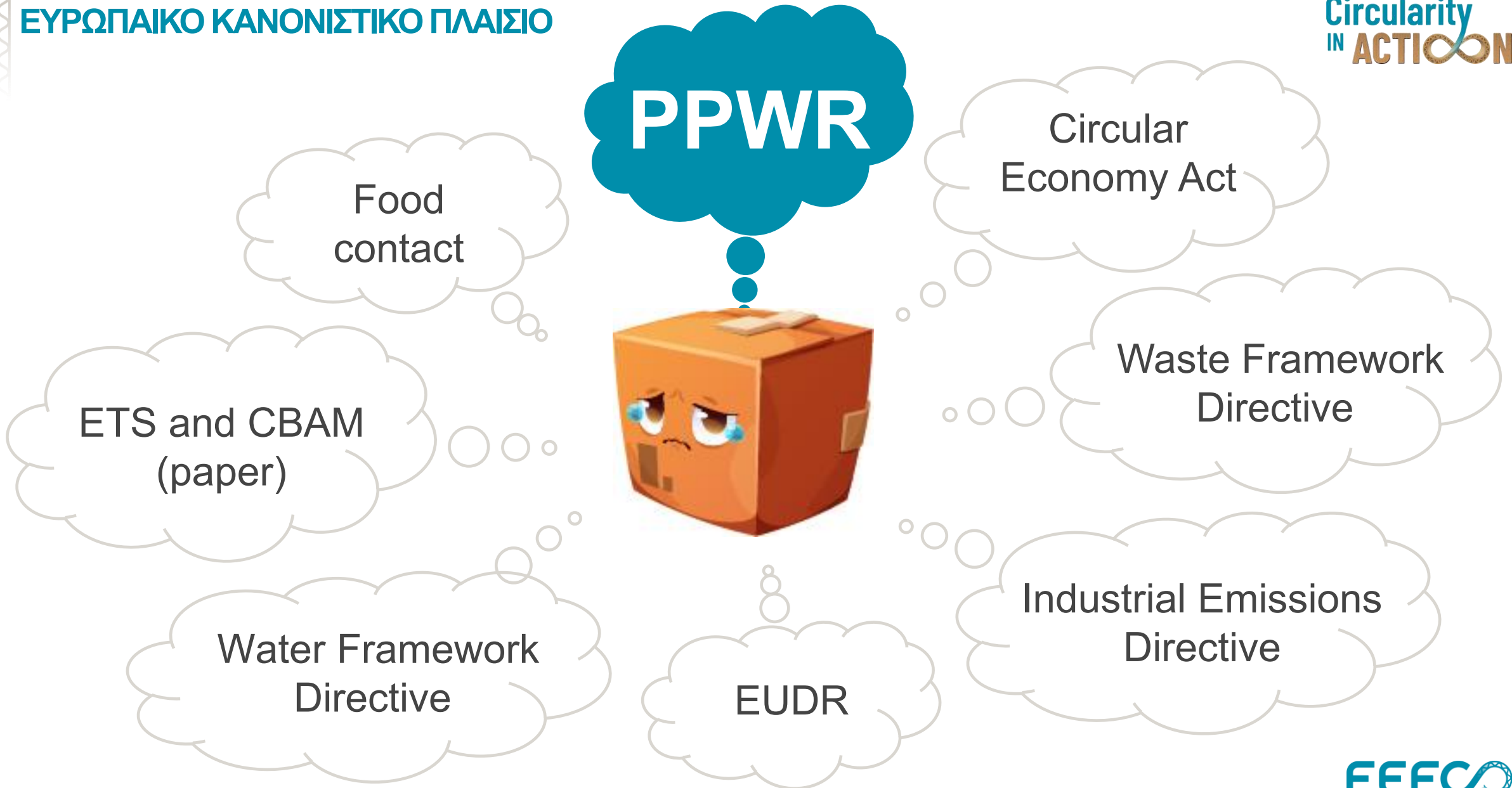

PPWR- A game changer



Οχι πολιτικές
αντιπαραθέσεις

Τι προβλέπει;

- Εναρμονισμένους κανόνες για συσκευασία
- Επιπτώσεις σε όλους τους κλάδους



Πρόσβαση
στην αγορά

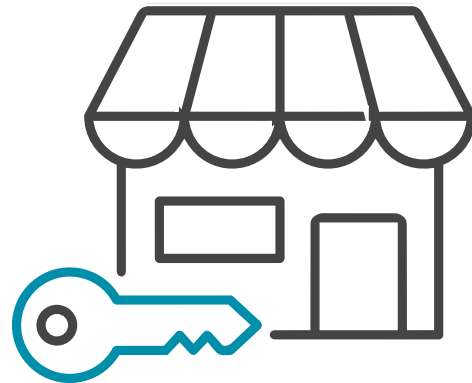

PPWR timeline

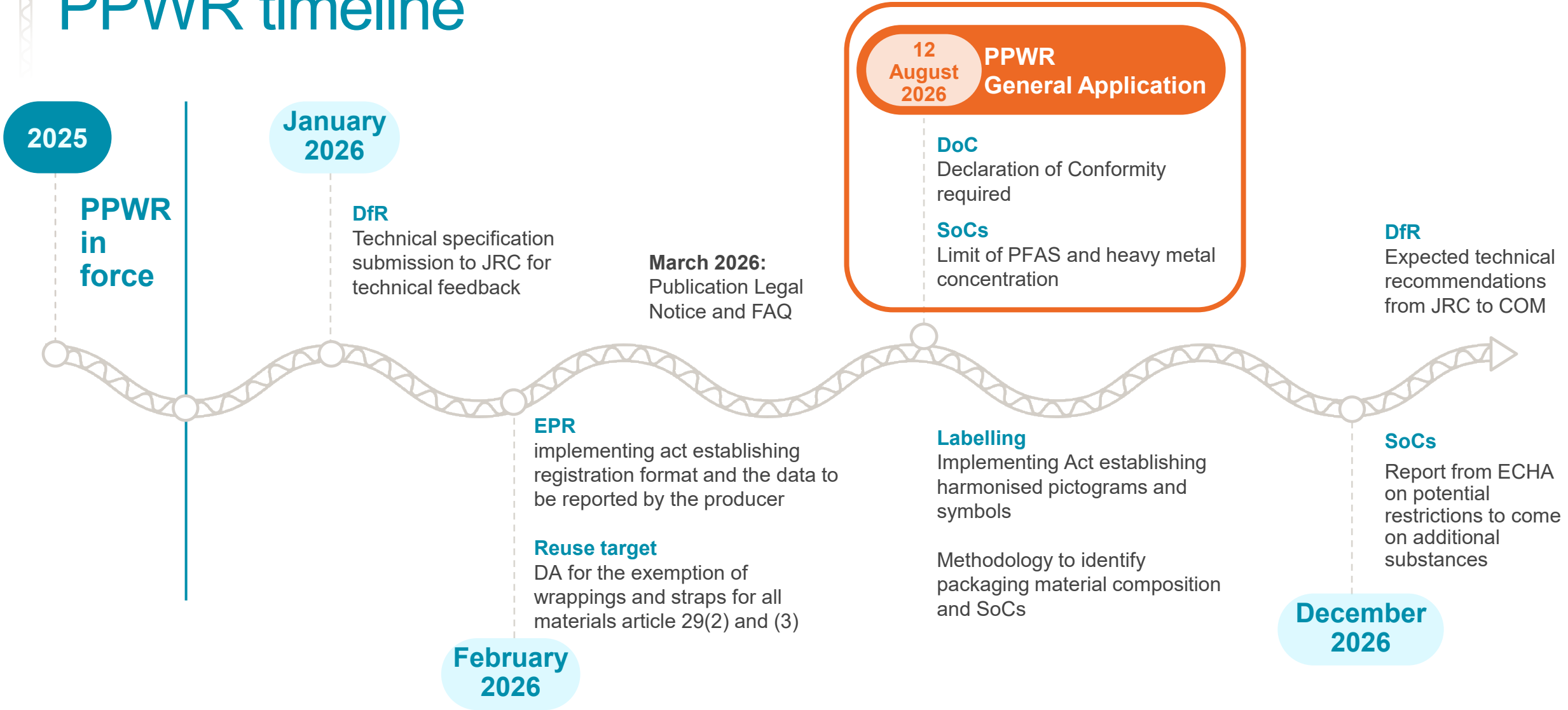

Δευτερεύουσα νομοθεσία (σε εξέλιξη)

Labelling / Harmonised Waste Sorting Labelling	AUG 2028
Design for Recycling (DfR)	1 JAN 2030
Substances of Concern (SoCs) and PFAS	12 AUG 2026
Reuse exemption of Wrapping and Straps	JAN 2030
Packaging Minimisation	FEB 2028
Methodology for Empty Space Ratio	FEB 2028
Extended Producer Responsibility (EPR)	FEB 2026 (delayed)
Methodology for reuse and reusable packaging	12 FEB 2027

Επιπτώσεις στην κυματοειδή συσκευασία



Νέοι κανόνες σχεδιασμού ανακύκλωσης



Εναρμονισμένη ετικέτα



Λεπτομερή δεδομένα για Διευρημένη Ευθύνη Παραγωγού



Αυξανόμενη πίεση τεκμηρίωσης αναγκαιότητας συσκευασίας



Αυξημένη εποπτεία χημικών ουσιών (PFAS, mineral oils, coatings)



Αυξανόμενη κανονιστική πίεση για συσκευασία σε επαφή με τρόφιμα



Αυστηρότερες υγειονομικές απαιτήσεις για συσκευασία σε επαφή με τρόφιμα



Κόστος συμμόρφωσης με τις νέες κανονιστικές απαιτήσεις

Paperisation/χαρτοποίηση



What should corrugated companies do?

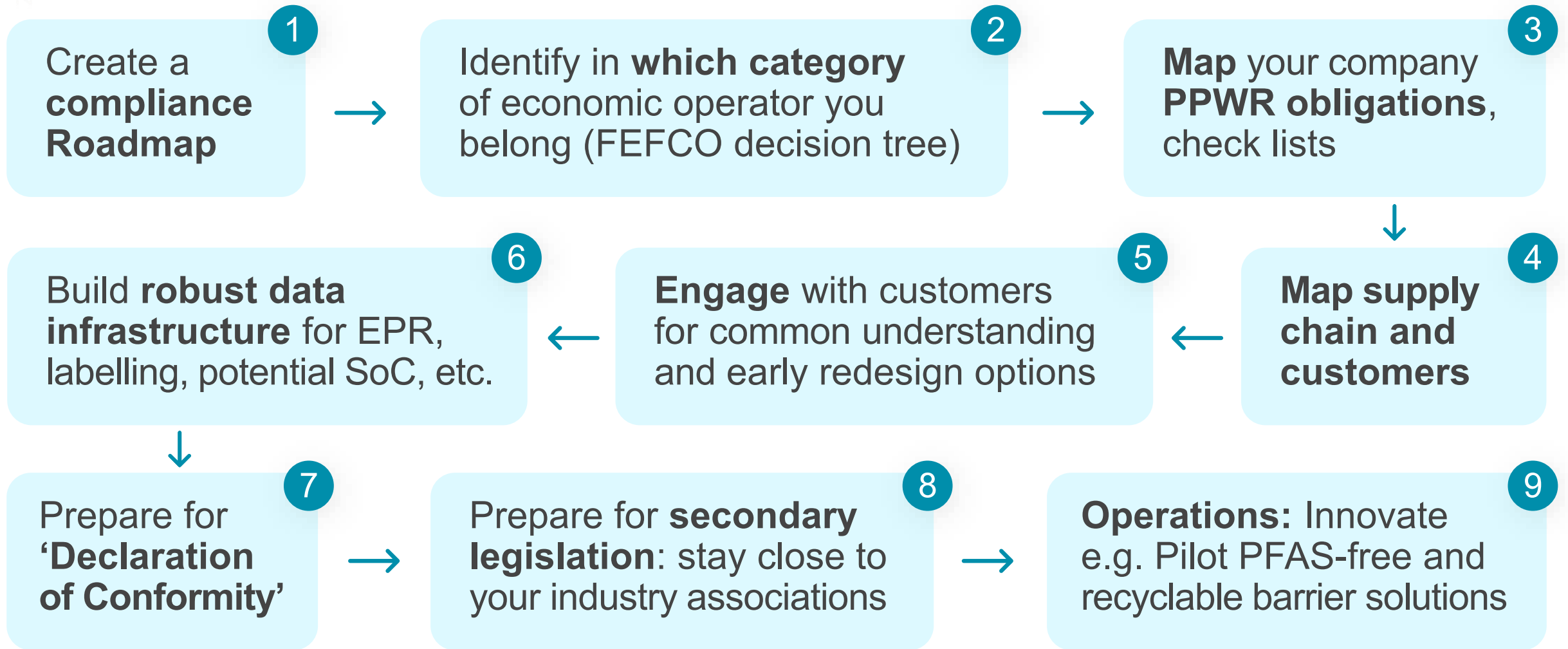

Η κυματοειδής συσκευασία αποτελεί τον
ακρογωνιαίο λίθο της κυκλικής οικονομίας.

Βιωσιμότητα - αποδοτικότητα - ανθεκτικότητα
στην εφοδιαστική αλυσίδα.

THANK YOU!

www.fefco.org

FEFCO
Corrugated Packaging





HPPA

Ετήσια
Συνάντηση Μελών
2026

Η χάρτινη συσκευασία,
ο μοχλός για ένα
«Βιώσιμο **Πράσινο** μέλλον»



5 Ιουνίου 2026

Χρυσός Χορηγός



Αργυρός Χορηγός





Ετήσια Συνάντηση μελών 2026

Η χάρτινη συσκευασία, ο μοχλός για ένα
«Βιώσιμο **Πράσινο** μέλλον»

ESG για τη βιομηχανία συσκευασίας: Από τη συμμόρφωση στη δημιουργία αξίας



Γιώργος Ηλιόπουλος,
Director ESG & Sustainability Services KPMG



5 Ιουνίου 2026





ESG in the packaging industry: From compliance to value creation

IFPA

June 2026



01

Increasing importance of ESG

What is ESG?

Environmental, Social, and Governance (ESG) is a multidimensional analytical framework used to:

- evaluate how an organization's activities, decisions, and governance structures interact with environmental systems, social systems, and institutional systems,
- and how these interactions create, amplify, or mitigate risk, opportunity, and value over time.

A measurable way for companies to assess their performance regarding their contribution to Sustainable Development.

Criteria for:



Environmental aspects (climate, ecosystems, resources)

- GHG emissions from own operations and from products & services
- Water use
- Effluents and waste
- Land use and biodiversity and in supply chain



Social aspects (labour markets, communities, demographics)

- Human rights and in supply chain
- Community relations
- Human capital (talent management & retention)
- Occupational health & safety
- Diversity, equity and inclusion



Governance/ Institutional aspects (laws, governance, market rules)

- Board efficacy, composition & compensation
- Data privacy and cybersecurity
- Business ethics
- Bribery and corruption

KPMG 2025 Global CEO Outlook

While attitudes toward ESG vary across regions, the **KPMG 2025 CEO Outlook** indicates that most corporate leaders remain strongly committed to their sustainability goals and are increasingly confident in meeting them.

Focus on Decarbonization and Sustainability efforts

CEOs are recognizing the potential of AI to support their decarbonization and sustainability efforts. The top use cases include:

- ❑ Improving sustainability – related data quality and reporting
- ❑ Identifying opportunities for resource efficiency
- ❑ Reducing emissions and improving energy efficiency

61%

Of CEOs indicate on track to meet 2030 net zero targets.



Priority in compliance and reporting

51% of corporate leaders prioritize ESG reporting to meet evolving investor and regulatory demands.



Embed Sustainability into business

65% of CEOs say that they have fully embedded sustainability into their business and believe it is critical to their long-term success.



Key summarized points on CEO focus

- ❑ Increased focus on decarbonization efforts to improve efficiency and meet net zero targets.
- ❑ Increased attention to meeting ESG reporting regulatory demands.
- ❑ Increased efforts to embed sustainability practices into day-to-day operations.

Who drives the ESG agenda for the paper packaging industry

01

Sustainable Fiber Sourcing & Net Zero Commitments

Paper packaging companies face increasing pressure to source fiber responsibly while reducing greenhouse gas emissions across forestry, pulp production, converting, and transportation operations. Stakeholders expect clear commitments on certified fiber sourcing, deforestation-free supply chains, recycled content, etc.

02

Packaging Regulations & Policy Makers

Governments worldwide are strengthening regulations related to packaging waste, recyclability, Extended Producer Responsibility (EPR), single-use packaging, forest stewardship, and climate disclosures. Compliance is shifting from voluntary sustainability initiatives to mandatory reporting and performance requirements, making ESG a business-critical priority.

03

Customers, Shareholders & Investors

Brand owners, retailers, investors, and shareholders increasingly evaluate paper packaging companies based on their ability to deliver recyclable, renewable, and low-carbon packaging solutions. ESG performance is viewed as a key indicator of long-term competitiveness, risk management, operational resilience, and access to capital.

04

Supply chain & Alliances

In the paper packaging industry, supply chains and business partnerships are evolving from purely operational arrangements into critical catalysts for ESG integration. A significant share of environmental and social impacts originate upstream in the value chain. As a result, companies are held accountable not only for their own operations but also for the performance of their suppliers and partners.

05

Market Competition & Sustainable Packaging Demand

Rising demand for sustainable packaging alternatives is intensifying competition across the industry. Companies should balance profitability with investments in recyclable, compostable, lightweight, and low-carbon packaging solutions. As customers increasingly prefer environmentally responsible packaging, ESG performance becomes a key differentiator for growth and market leadership.



02

Emerging regulatory trends

EU Deforestation Regulation (EUDR) | Introduction

Why do we have a problem?



420 million hectares of forest lost globally in the last 30 years, an area larger than the EU



Deforestation, driven by **agricultural expansion**, is an important **driver** of **climate change** and **biodiversity loss**



The **EU**, a significant global economy, **consumes deforestation-linked products**

What impact is expected from

EUDR?



Mitigation of the **EU's impact** on global **deforestation** and **forest degradation**



Mitigation of the **EU's impact** on global **greenhouse gas emissions** and **biodiversity loss**



Securing the livelihoods of millions of people **reliant on forest ecosystems**

EU Deforestation Regulation (EUDR) | Key facts

Key Facts



On June 29, 2023, the EU Regulation on deforestation-free supply chains came into force, introducing **due diligence obligations for certain raw materials and products made from them to protect global forests from clearing.**



It serves to protect forests by setting requirements for **responsible supply chain management** for companies that want to place relevant products on the EU market or export them from the EU.



The general date of first application is now 30 December 2026; for small and micro-sized market operators it is 30 June 2027.



The EUDR includes due diligence obligations for **soy, oil palm, cattle, coffee, cocoa, rubber, and timber**, as well as certain **products made from them.**



In the event of violations, **products will no longer be marketable in the EU** and fines **of up to 4% of the total annual turnover** of the offending company can be expected.



Further **substantive relief measures** have also been adopted. In the future, due diligence statements must only be provided by those market operators who place a product on the Union market for the first time.



For **downstream market operators and traders**, the previously required due diligence obligations are largely eliminated. However, they are still required, among other things, to **collect and retain certain information**. Small and micro-sized market operators will no longer need to submit due diligence statements; instead, a one-time simplified **declaration** will be sufficient. Books, magazines, and other printed materials will no longer fall within the scope of the EUDR.



In addition, the European Commission has been mandated to assess by 30 April 2026 the extent to which **further relief measures** may be possible.

Regulation (EU) 2025/40 – At a glance

Packaging and Packaging Waste Regulation (PPWR)

Regulation (EU) 2025/40 repeals Directive 94/62/EC and introduces fully harmonized, directly applicable EU rules covering the entire life-cycle of packaging, from design and material selection to waste management and producer responsibility.

Its objectives are to:

- Reduce packaging waste generation
- Ensure all packaging is recyclable or reusable
- Increase recycled content (applicable in plastic packaging)
- Eliminate problematic substances (e.g., SVHC, PFAS)
- Strengthen Extended Producer Responsibility (EPR) and market surveillance



What products are in scope?

Applies to **all packaging placed on the EU market**, irrespective of material (plastic, **paper**, metal, glass, composite, etc.). It also applies at packaging level, whether sold empty or together with a product.

Key requirements for companies

Recyclability

All packaging must be recyclable.

Packaging minimization

Packaging must be reduced to the minimum necessary weight and volume. Reduction shall be technically documented.

Conformity assessment

Manufacturers must carry out the packaging conformity assessment procedure provided for in the Regulation, drawing up the necessary technical documentation and EU declaration of conformity.

Labelling

Harmonized labelling system based on the material composition of packaging for sorting of waste and paired with corresponding labels on waste receptacles.



03

Value creation & ESG reporting

Sustainability through a dual lens approach

Two aspects of sustainability



Key stakeholders driving sustainability expectations

Natural capital

Employees

B2B customers

Peers (innovation)

Regulator

Public and society
(pressure)

Shareholders and banks

End-users

Sources: KPMG Sustainability Steering Study [\[Link\]](#)



© 2026 KPMG Advisors Single Member S.A., a Greek Societe Anonyme and a member firm of the KPMG global organization of independent member firms affiliated with KPMG International Limited, a private English company limited by guarantee. All rights reserved.

Sustainability Beyond Compliance

The ESG Regulatory Landscape is changing

Due to changing geopolitical and business pressures few ESG regulations are being delayed or scaled back while others are going ahead.

The pivot to value

A forward-thinking sustainability strategy can unlock a business's full potential through boosting revenue in new markets. It can introduce cost saving opportunities and improve resource efficiencies, as well as access to wider financing base and lower cost of debt.

Trustworthy reporting

To enhance credibility and meet stakeholder expectations for transparency and accurate measurement of ESG performance, ESG reporting plays a critical role and extends beyond mere regulatory compliance. In parallel, ESG rating frameworks (e.g., EcoVadis, S&P, etc.) provide a structured approach to assessing and quantifying companies' performance across a wide range of sustainability topics.



Moving beyond compliance | How to turn ESG into a strategic asset



The ROI of Embedding Sustainability into business operations

Organizations that adopt this approach effectively realize measurable benefits across both dimensions of sustainability. Specifically, value preservation is achieved through the mitigation of operational risks and the avoidance of non-compliance costs, while value creation is driven by the development of new products and access to emerging customer segments, the ability to secure green financing, and the fulfilment of evolving stakeholder expectations.



Cost Reduction

- Energy efficiency
- Lower waste disposal
- Lower resource consumption
- Reduced carbon taxation/exposure



Risk Mitigation

- Supply chain resilience
- Reduced compliance risk
- Improved regulatory alignment



Revenue Growth

- Sustainable product differentiation
- Access to green financing
- Brand trust and customer loyalty



Capital Efficiency

- Lower WACC due to investor preference
- Better asset utilisation and operational efficiency



Talent and Culture

- Higher employee engagement and retention
- Strong employer brand

Thank you!



KPMG





Some or all of the services described herein may not be permissible for KPMG audit clients and their affiliates or related entities.



kpmg.com/socialmedia

© 2026 KPMG Advisors Single Member S.A., a Greek Societe Anonyme and a member firm of the KPMG global organization of independent member firms affiliated with KPMG International Limited, a private English company limited by guarantee. All rights reserved.

The information contained herein is of a general nature and is not intended to address the circumstances of any particular individual or entity. Although we endeavour to provide accurate and timely information, there can be no guarantee that such information is accurate as of the date it is received or that it will continue to be accurate in the future. No one should act on such information without appropriate professional advice after a thorough examination of the particular situation.

The KPMG name and logo are trademarks used under license by the independent member firms of the KPMG global organization.

Advisors GCR 003467701000

Document Classification: KPMG Public

Document Classification: KPMG Confidential



HPPA

Ετήσια
Συνάντηση Μελών
2026

ΔΙΑΛΕΙΜΑ



5 Ιουνίου 2026

Χρυσός Χορηγός



Αργυρός Χορηγός





HPPA

Ετήσια
Συνάντηση Μελών
2026

Η χάρτινη συσκευασία,
ο μοχλός για ένα
«Βιώσιμο **Πράσινο** μέλλον»



5 Ιουνίου 2026

Χρυσός Χορηγός



Αργυρός Χορηγός





Ετήσια Συνάντηση μελών 2026

Η χάρτινη συσκευασία, ο μοχλός για ένα
«Βιώσιμο **Πράσινο** μέλλον»

Η οπτική της αγοράς για τη συσκευασία:
Τάσεις, απαιτήσεις και προκλήσεις



Μάνθος Μιχάλης
Senior Purchasing Manager
Barilla



5 Ιουνίου 2026





Η ΑΓΟΡΑ PACKAGING:

Τάσεις, Απαιτήσεις & Προκλήσεις

Η οπτική των Brands: Τι ζητούν από τη Συσκευασία σήμερα

ΔΟΜΗ ΠΑΡΟΥΣΙΑΣΗΣ

01 Γιατί η Συσκευασία είναι Στρατηγική

02 Ο Ρόλος των Καταναλωτών

03 Νομοθεσία ως Μηχανισμός

04 Υλικά & Κόστος: Η Νέα Πραγματικότητα

05 Πραγματικές Προκλήσεις για τα Brands

06 Barilla: Βιωσιμότητα & 7R Framework

07 Τι Διαφοροποιεί τους Προμηθευτές

01 | ΓΙΑΤΙ Η ΣΥΣΚΕΥΑΣΙΑ ΕΙΝΑΙ ΣΤΡΑΤΗΓΙΚΗ ΓΙΑ ΤΑ BRANDS

74%

Των καταναλωτών δηλώνει ότι το packaging design επηρεάζει την απόφαση αγοράς τους

#1

κριτήριο απόφασης:
Απόδοση, Βιωσιμότητα, αξιοπιστία

Cost Optimization

Η συσκευασία αποτελεί cost driver στο συνολικό κόστος προϊόντος

1ο Σημείο Επαφής

Η συσκευασία μεταφέρει άμεσα αξίες brand — ποιότητα, αξιοπιστία — στον καταναλωτή. Είναι ο πρώτος «πωλητής».

Φορέας Πληροφορίας

Διαμορφώνει αντιλήψεις και καθοδηγεί αποφάσεις αγοράς. Σαφήνεια = εμπιστοσύνη.

Στρατηγική Επιλογή

Κόστος υλικών, διαθεσιμότητα, τιμές ενέργειας, κανονιστικά πλαίσια — όλα επηρεάζουν τις αποφάσεις packaging.

Σημαντικό “συστατικό” στο Μείγμα Marketing

Τα κορυφαία brands αντιμετωπίζουν τη συσκευασία σαν σημαντικό στοιχείο του μείγματος marketing: επηρεάζει εικόνα, αξιοπιστία βιωσιμότητα, αντιλήψεις.

ΤΙ ΖΗΤΟΥΝ ΟΙ ΚΑΤΑΝΑΛΩΤΕΣ

Σαφήνεια & Απλότητα

Αποφυγή πολύπλοκων ή παραπλανητικών στοιχείων. Ο καταναλωτής θέλει να «διαβάσει» τη συσκευασία αμέσως και να καταλαβαίνει.

Εμπιστοσύνη

Η λειτουργική και βιώσιμη συσκευασία χτίζει εμπιστοσύνη και μακροχρόνιες σχέσεις με το brand.

Consumer Insights στο Design

Το “consumer research” ώστε οι ανάγκες των καταναλωτών να ενσωματώνονται στην συσκευασία & τον πρακτικό σχεδιασμό.

Market Alignment

Συσκευασία που ευθυγραμμίζεται με τις ανάγκες της αγοράς ενισχύει την εμπιστοσύνη ικανοποιώντας τις ανάγκες.

ΤΑΣΕΙΣ ΑΓΟΡΑΣ

- › Gen Z & Millennials: αυξανόμενη περιβαλλοντική ευαισθησία ως κριτήριο αγοράς
- › Premium για βιωσιμότητα: έτοιμοι να πληρώσουν κάποιο premium για αιεφόρα brands
- › Anti-greenwashing: απαίτηση αποδεδειγμένων ισχυρισμών — όχι αυθαίρετους marketing ισχυρισμούς
- › Social media pressure: viral καμπάνιες κατά brands με μη βιώσιμες συσκευασίες
- › On-pack κατανοητές οδηγίες ανακύκλωσης: απαίτηση από καταναλωτές & retailers

03 | Η ΝΟΜΟΘΕΣΙΑ ΩΣ ΚΙΝΗΤΗΡΙΟΣ ΜΗΧΑΝΙΣΜΟΣ ΣΧΕΔΙΑΣΜΟΥ

PPWR

EU Packaging & Packaging Waste Regulation

Νέοι στόχοι ανακυκλωσιμότητας, μείωσης υλικού και επαναχρησιμοποίησης σε όλη την ΕΕ. Ισχύει άμεσα για τα brands τροφίμων.

EU Green Deal

Κλιματική Ουδετερότητα 2050

Πίεση σε ολόκληρη την αλυσίδα αξίας. Η συσκευασία είναι ένα από τα κρίσιμα πεδία μέτρησης και βελτίωσης.

Πλεονεκτήματα

Η Πρώιμη Συμμόρφωση Πλεονεκτεί

Brands που ενσωματώνουν τις ρυθμίσεις νωρίς αποφεύγουν ακριβές αναθεωρήσεις και κερδίζουν ανταγωνιστικό πλεονέκτημα.

EPR

Extended Producer Responsibility

Αυξανόμενες εισφορές για μη ανακυκλώσιμα υλικά. Οικονομικό κίνητρο για μετάβαση σε βιώσιμες λύσεις.

Greenwashing Dir.

Οδηγία κατά του Greenwashing

Αυστηροί κανόνες για περιβαλλοντικούς ισχυρισμούς. Η επαλήθευση μέσω LCA & πιστοποιήσεων γίνεται υποχρεωτική.

Ελλάδα

Ελληνική Πραγματικότητα

Εναρμόνιση με EU Directives — τέλη πλαστικού, στόχοι ανακύκλωσης 2025-2030. Ευκαιρία για ελληνικούς παραγωγούς χαρτιού.

Τα Brands αντιμετωπίζουν ταυτόχρονες και αλληλεπιδρώσες πιέσεις:

Γεωπολιτική Αστάθεια

- ✓ Γεωπολιτικές διαταραχές
- ✓ Αστάθεια αλυσίδας εφοδιασμού & τιμών ενέργειας
- ✓ Εξάρτηση από εισαγόμενες πρώτες ύλες

Στρατηγική Διαχείριση Κόστους

- ✓ Συνεχής παρακολούθηση cost drivers
- ✓ Η αστάθεια ως κεντρική παράμετρος στρατηγικής κόστους
- ✓ Μακροπρόθεσμη σκέψη vs βραχυπρόθεσμες εξοικονομήσεις

Design-to-Value

- ✓ Βελτιστοποίηση προδιαγραφών & redesign προϊόντος
- ✓ Βιώσιμες εξοικονομήσεις πέρα από διαπραγματεύσεις τιμής
- ✓ Καινοτομία συσκευασίας ως εργαλείο μείωσης κόστους

 Η βιώσιμη εξοικονόμηση επιτυγχάνεται μέσω redesign & innovation — όχι μόνο μέσω διαπραγμάτευσης τιμής.



Cross-Department Alignment

1

Marketing, R&D & Procurement πρέπει να «μιλούν ίδια γλώσσα». Οι συγκρούσεις καθυστερούν έργα και αυξάνουν κόστος.



Time-to-Market & Supply Pressure

2

Στενά χρονοδιαγράμματα, κίνδυνοι αλυσίδας εφοδιασμού. Αποτυχία = cost overruns & ευκαιρίες που χάνονται.



Decision-Making Bottlenecks

3

Αναποτελεσματικές διαδικασίες αποφάσεων προκαλούν καθυστερήσεις. Η σαφής ηγεσία έργου είναι κρίσιμη.



Ισορροπία Κόστους-Βιωσιμότητας

4

Τα βιώσιμα υλικά κοστίζουν περισσότερο. Η πίεση P&L δυσκολεύει τη λήψη βέλτιστων αποφάσεων για το περιβάλλον.



Κανονιστική Πολυπλοκότητα

5

Διαφορετικές απαιτήσεις ανά χώρα ΕΕ. Το PPWR αλλάζει τα δεδομένα — χρειάζεται ευελιξία και proactive προσαρμογή.



Anti-Greenwashing & Τεκμηρίωση

6

Αυστηροί κανόνες για ισχυρισμούς. Απαιτούνται LCA, πιστοποιήσεις και αποδεδειγμένα στοιχεία — όχι απλά ισχυρισμοί

06 | BARILLA: ΠΡΟΣΕΓΓΙΣΗ ΒΙΩΣΙΜΟΤΗΤΑΣ & 7R FRAMEWORK

RATE

Επικύρωση τεχνικών λύσεων με επιστημονικά εργαλεία (LCA)

REDUCE

Μείωση ποσότητας υλικού — βελτιστοποίηση παλετών

RENEWABLE

Χρήση ανανεώσιμων πηγών, μη ανταγωνιστικών με τρόφιμα

RESPONSIBLE

Υλικά από δάση με υπεύθυνη διαχείριση (FSC/PEFC)

RECYCLABLE

99,8% ανακυκλώσιμη ήδη — στόχος 100%

RECYCLED

Χρήση ανακυκλωμένων υλικών στη συσκευασία

REUSE

Πρώθηση μοντέλων επαναχρησιμοποίησης

 KPI Barilla:

-30%

CO₂ vs 2022

99,8%

ανακυκλώσιμη

100%

FSC/PEFC χαρτί



μείωση υλικού & παλετών

06 | BARILLA: ΠΡΟΣΕΓΓΙΣΗ ΒΙΩΣΙΜΟΤΗΤΑΣ-ΠΑΡΑΔΕΙΓΜΑ



Από Προμηθευτές σε Στρατηγικούς Εταίρους

*Η αγορά εξελίσσεται.
Η Barilla αναζητά
εταίρους με κοινό
όραμα βιωσιμότητας.*

[1]

Κατανόηση Brand & Κατηγορίας

Οι κορυφαίοι παραγωγοί κατανοούν σε βάθος το brand και την κατηγορία προϊόντος — δεν προσφέρουν generic λύσεις.

[2]

Τεχνική Εξειδίκευση & R&D

Ισχυρές τεχνικές δεξιότητες: καινοτομία σε βιώσιμα υλικά, LCA, πιστοποιήσεις FSC/PEFC. Proactive τεχνικές προτάσεις.

[3]

Μακροχρόνια Συνεργασία

Εμπλοκή από τα αρχικά στάδια R&D (Technical Packaging). Διαφάνεια για περιορισμούς, πρόβλεψη κινδύνων, συν-ανάπτυξη λύσεων.

[4]

Ανταγωνιστικότητα & Στρατηγική Σκέψη

Ανταγωνιστικές τιμές, ευθυγράμμιση με την αγορά, επένδυση με ανταγωνιστικό score και μελέτη εξέλιξης αγοράς.

05

Κοινή Περιβαλλοντική Δέσμευση

Συνεργάτες που μοιράζονται τους περιβαλλοντικούς στόχους: CO₂, ανακυκλωσιμότητα, κυκλική οικονομία.

Συνεργασία σε ολόκληρη την Αλυσίδα Αξίας

Η βιωσιμότητα στη συσκευασία απαιτεί συντονισμό από την πρώτη ύλη έως τον τελικό καταναλωτή — κάθε σύνδεσμος μετράει.

Πρώιμη Εμπλοκή Προμηθευτών

Η έγκαιρη εμπλοκή των προμηθευτών επιτρέπει διαφάνεια για περιορισμούς και κοινή καινοτομία για καλύτερα αποτελέσματα.

Driving Innovation στο Χαρτί & Χαρτόνι

Οι συνεργάτες ως τεχνικοί συν-δημιουργοί: προώθηση καινοτομίας σε χαρτί υλικά και μετάβαση στην κυκλική οικονομία.



Κοινή Περιβαλλοντική Δέσμευση

Ισχυρές συνεργασίες ενωμένες από κοινούς περιβαλλοντικούς στόχους είναι το θεμέλιο για βιώσιμη συσκευασία στο μέλλον.



Συνοψίζοντας:

Η Βιώσιμη Συσκευασία δεν είναι κόστος — είναι επένδυση.

-  Καταναλωτές & νομοθεσία επιβάλλουν αλλαγή — τα brands που προηγούνται κερδίζουν
-  Η συνεργασία σε R&D, LCA, μείωση υλικού και CO₂ είναι η νέα γλώσσα εταιρικής σχέσης
-  Χτίσιμο αμοιβαίων στρατηγικών σχέσεων με άξονες την ανταγωνιστικότητα, την καινοτομία και βιωσιμότητα



HPPA

Ετήσια
Συνάντηση Μελών
2026

Η χάρτινη συσκευασία,
ο μοχλός για ένα
«Βιώσιμο **Πράσινο**
μέλλον»



5 Ιουνίου 2026

Χρυσός Χορηγός



Αργυρός Χορηγός





Ετήσια Συνάντηση μελών 2026

Η χάρτινη συσκευασία, ο μοχλός για ένα
«Βιώσιμο **Πράσινο** μέλλον»

**Fosber Group: Διαπλάθοντας το μέλλον
της κυματοειδούς βιομηχανίας**



Αλκηβιάδης Μπουρνιάς
Fosber



5 Ιουνίου 2026



Fosber Group



**Εκδήλωση Μελών
5 Ιουνίου 2026, Αθήνα**





Η Brookfield Asset Management Ltd. (NYSE: BAM, TSX: BAM) είναι μια παγκόσμια ηγέτης εταιρεία διαχείρισης εναλλακτικών περιουσιακών στοιχείων, με έδρα τη Νέα Υόρκη, με πάνω από 1 τρισεκατομμύριο δολάρια υπό διαχείριση περιουσιακών στοιχείων σε τομείς όπως υποδομές, ανανεώσιμες πηγές ενέργειας και μετάβαση, ιδιωτικά κεφάλαια, ακίνητα και πιστώσεις..

Την 1^η Δεκεμβρίου
Η Brookfield
ανακοίνωσε την
εξαγορά του
Ομίλου Fosber



ΑΝΘΡΩΠΙΝΟ ΔΥΝΑΜΙΚΟ



Fosber Italia

422

(395 το 2025)



Fosber America

212

(197 το 2025)



Quantum
Corrugated

78

(76 το 2025)



Fosber Asia (+Tiruna
Ασίας)

350

(248 το 2025)



Tiruña (Ισπανία + Αμερική)

134

(125 το 2025)



Fosber México

5

(Νέο υποκατάστημα)





Quantum χαρτοφυλάκιο

Wavy

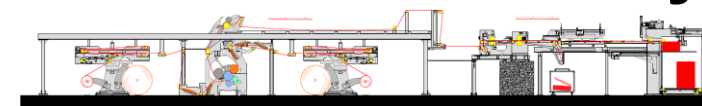

Παρουσιάστηκε στην FEFCO το 2025

Lamigator



Quantum



Πλάτος εργασίας : 2500 - 2800 mm

Μέγιστη ταχύτητα : μέχρι 370 / 420 mpm

Αλλαγή παραγγελίας: GAPLESS 250 / 300 mpm

- **Δυνατότητα παραγωγής με preprint χαρτιά και στις δύο πλευρές bottom liner και top liner**
- **Ψηφιακό preprint πολλαπλών παραγγελιών στον ίδιο ρόλο χαρτιού και στα δύο επίπεδα του μαχαιριού**
- **Δυνατότητα παραγωγής με την ένωση ρόλων χαρτιού**
- **Δυνατότητα παραγωγής Fanfold & λαμιναρισμένου συμπαγούς χαρτονιού**

Λύσεις Dual Arch, Single Faced και Open Faced κυματοειδές χαρτονιού

Τρίφυλλο / Πεντάφυλλο / Επτάφυλλο

Ενός / Δύο / Τριών επιπέδων Dry-End

Fosber S/Line





270 mpm

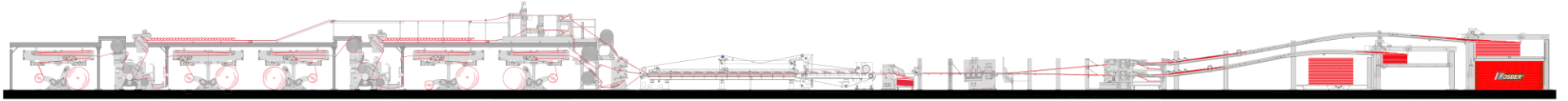

320 mpm

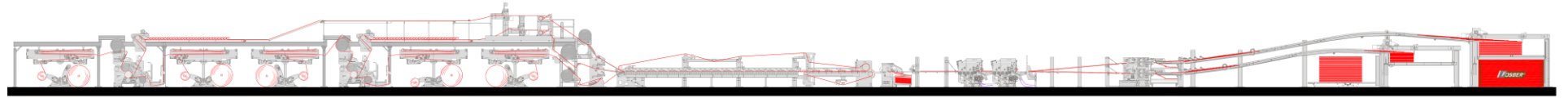

Τεχνικές Προδιαγραφές

Μέγιστη ταχύτητα : up to **270/320** mpm

Πλάτος εργασίας: **2200/2500/2800** mm

Αλλαγή παραγγελίας : **GAPLESS** up to **250** mpm

Τρίφυλλο/Πεντάφυλλο/Επτάφυλλο

Dry-End : Ενός / Δύο επιπέδων

Πλεονεκτήματα

- ✓ Απαιτούνται μικρότερα κεφάλαια και λιγότερα έξοδα κτήσης
- ✓ Κατασκευασμένο από την **Fosber Asia**, υποστηριζόμενο εμπορικά και τεχνικά από την **Fosber Ιταλίας**
- ✓ Ομάδες μηχανημάτων σε ζώνες με κοινά ανταλλακτικά, λιγότερα ηλεκτρονικά εξαρτήματα, μικρότερη αποθήκη ανταλλακτικών
- ✓ Ικανότητα για παραγωγή κοντών παραγγελιών και gapless αλλαγή παραγγελίας
- ✓ Υψηλής ποιότητας κατασκευής για υψηλής ποιότητας παραγόμενο προϊόν

Ψηφιακός εκτυπωτής DPE

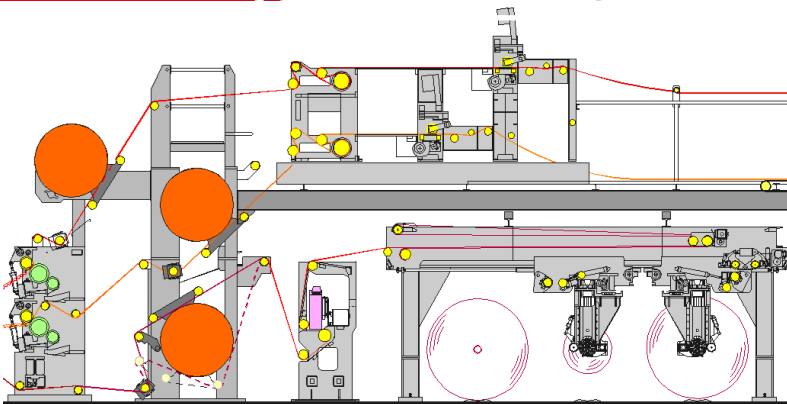

Συμπαγής, Απλός και Οικονομικής απόδοσης Μονόχρωμος πολλαπλών κεφαλών.

Μέχρι 8 Fujifilm κεφαλές (σε ομάδες των 4), μία ενεργοποίηση κάθε ομάδας

Πλάτος εκτύπωσης 41 mm ανά κεφαλή, δυνατότητα διαφορετικών εικαστικών

Μονόχρωμα μελάνια με βάση το νερό (κατάλληλα για τρόφιμα)

Μεγέθη χαρτιού: 2500/2800 mm

Ανεξάρτητα κινούμενες κεφαλές (απόστασης 170 mm)

Θέση στάθμευσης για τις κεφαλές για την επιτόπια συντήρηση και καθαρισμό

Σύστημα αυτόματου καθαρισμού

Σε θάλαμο με έλεγχο θερμοκρασία στους 25 C°

Προαιρετικά σύστημα Print to Pattern με φωτοκύτταρα ανίχνευσης

Ελεύθερη ή συγχρονισμένη μέθοδος εκτύπωσης

Απαιτείτε ελάχιστος χώρος και μπορεί να ενσωματωθεί σε υπάρχουσες εγκαταστάσεις

Greek Market Team

FOSBER



Dino Biagini
Customer Care Tech. Supervisor

Andrea Castello
Spareparts Specialist

Alessandro Filippi
Fosber Regional Account Manager

Simone Pomponio
Fosber Project Engineer



Luigia Di Gioia
After Sales Key Account Supervisor

Bojan Golubovik
Customer Care Tech. Supervisor

Cristina Monterisi
Spareparts Specialist



Pier Francesco Cesetti
Area Sales Manager



Αλκιβιάδης Χ. Μπουρνιάς
Εμπορικός αντιπρόσωπος



FOSBER

QUANTUM
A member of Fosber Group

TIRUÑA
A member of Fosber Group



Σας ευχαριστώ
για την προσοχή σας

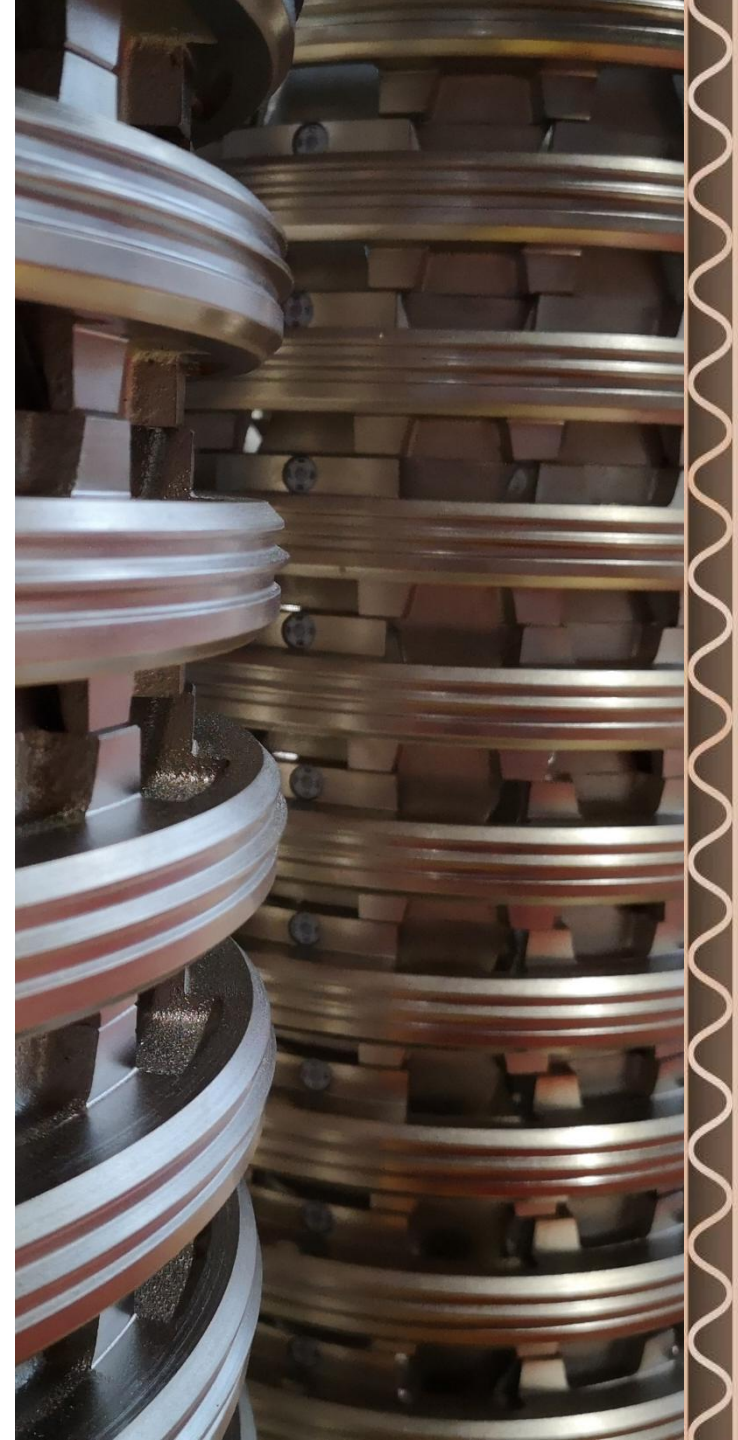



HPPA

Ετήσια
Συνάντηση Μελών
2026

Η χάρτινη συσκευασία,
ο μοχλός για ένα
«Βιώσιμο **Πράσινο** μέλλον»



5 Ιουνίου 2026

Χρυσός Χορηγός



Αργυρός Χορηγός





Ετήσια Συνάντηση μελών 2026

Η χάρτινη συσκευασία, ο μοχλός για ένα
«Βιώσιμο **Πράσινο** μέλλον»

EDF Europe



Andrea Baggio
Sales Director EDF Europe



5 Ιουνίου 2026





EDF EUROPE

Italian **E**ngineering Design & Per**F**ormance

HPPA Annual Member's Meeting – Athens, 5 June 2026

The Fiction Hotel – Marousi

Speaker: Andrea Baggio – Sales Director

ABOUT US

EDF Europe, formerly known as Castaldini Group, is an Italian company that has been in business since the 1970s, specializing in the design and manufacture of peripheral equipment.

In 2009, it became part of the Chinese Dong Fang Precision Group, and in 2016, it began designing, manufacturing and marketing its own converting machines, while continuing to produce peripheral equipment.

EDF Europe ranks among the world's leading manufacturers capable of offering complete production lines, consisting of processing machines and dedicated peripheral equipment, integrated with in-house developed software.

WHAT WE DO

EDF Europe develops customized solutions based on customer needs, designing complete automated converting lines that include all peripheral equipment such as feeders, stackers, sheet separators, and palletizers.

All solutions are designed to ensure maximum ergonomics and optimal product flow; EDF Europe can also integrate its peripherals with any converting machine on the market.

EDF Europe is the official agent and distributor for Dong Fang Printing in Italy and parts of Europe. Thanks to this partnership, it is able to offer a wide range of technologically advanced and cost-effective solutions.

CASEMAKERS:

Top printing FD618 – FD821

Bottom printing HGL924 – HGL1228

ROTARY DIE CUTTER (RDC):

HGL 1628 – HGL 1632 (in pit)

HBL 1628



PERIPHERALS

- FEEDERS for top and bottom-loading printing
- STACKERS for both vacuum and traditional rotary die-cutters, for stacks and bundles
- BREAKER for rotary and flatbed die-cutting lines
- PALLETIZING LINES for case makers and die cutters, complete with all types of accessories



DONG FANG MACHINES

Converting machines for open / close, available in various sizes and configurations, including rotary die-cutters and case makers.



NEW ORGANIZATION

- New management structure starting in 2024
- Increased sales and after-sales team
- Designed and assembled in Italy
- More streamlined production :
 - Supplier qualification
 - Incoming and outgoing quality control
 - Reports generated both during installation and during on-site visits
- Wider selection of spare parts











EDF MACHINES AROUND THE WORLD

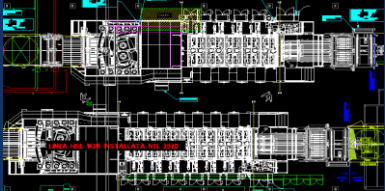
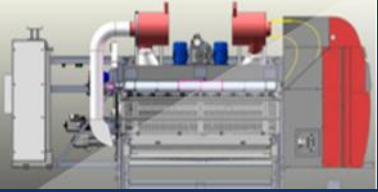

EDF's UNIQUE FEATURES

			
<p>FULLY SERVO</p>	<p>SETUP WHILE RUN</p>	<p>MIRRORED VERSION</p>	<p>AIR LOOP SYSTEM</p>
<p>Standard in all EDF machines</p>	<p>Standard in all EDF machines</p>	<p>Available in all EDF machines</p>	<p>Standard in all EDF machines</p>
<ul style="list-style-type: none"> • All axes controlled by servomotors • Low maintenance • Low energy consumption • High graphics on printing 	<ul style="list-style-type: none"> • Quick set • Order change in less than 3 minutes • Safety operations 	<ul style="list-style-type: none"> • Right and left operation • Less operators needed • Less space occupied 	<ul style="list-style-type: none"> • 100% reduction of dust on printing plates during operation • Less space occupied

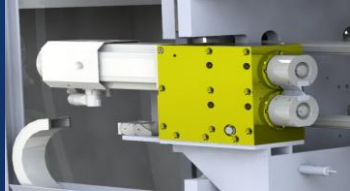
EDF's UNIQUE FEATURES

			
<p>EDF NO CRUSH FEEDER</p>	<p>ONLY ONE MOTOR</p>	<p>ELECTRONIC GLUE TAB KNIFE</p>	<p>LIFTING STRIPPER</p>
<p>Standard in all EDF machines</p>	<p>Standard in all EDF machines</p>	<p>Standard in all EDF FFG</p>	<p>Standard in all EDF FFG</p>
<ul style="list-style-type: none"> • Up to 30% reduction on paper grammage • Perfect e-flute feed • Low maintenance • Up to 400 sheet/min 	<ul style="list-style-type: none"> • Great electric/mechanic simplification • Only one motor type to be managed as spare • Predictive maintenance 	<ul style="list-style-type: none"> • More than 30 Million cuts knife life. • Flexybility in lenght • Better trim ejection 	<ul style="list-style-type: none"> • Perfect cleaning on die cut jobs • Easy access for die change • Safety operation



EDF EUROPE

EDF's UNIQUE FEATURES

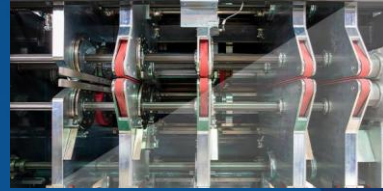

INDEPENDENT CREASER

TIMING BELTS SLOTTER

FULLY AUTO ANILOX CHANGE

INSIDE PRINT

Standard in all EDF FFG

Standard in all EDF FFG

Option in all Bottom
print versions

Option in all Bottom print
versions

- Big diameter pre-creaser 1:1
- Big diameter creaser 1:1
- Offset scoring
- Independent glue tab and trim crush
- State of the art creasing capability

- Perfect transportation for small boxes
- Dual shaft slotter
- Extendo slotter
- Independent side trim capability
- Perfect trim ejection

- Anilox change in less than 5 minutes without operators
- Anilox change while run
- Up to 3 anilox type per unit

- Set up while run inside print concept
- Modular concept, can be added later

Thank you for your attention



EDF EUROPE

Andrea Baggio – Sales Director

Mobile: +39 334 7704243

E-mail: a.baggio@edfeurope.com



Alkis Bournias

EDF Europe agent in Greece

E-mail: alkis@bourniasgroup.gr



HPPA

Ετήσια
Συνάντηση Μελών
2026

Η χάρτινη συσκευασία,
ο μοχλός για ένα
«Βιώσιμο **Πράσινο** μέλλον»



5 Ιουνίου 2026

Χρυσός Χορηγός



Αργυρός Χορηγός





Ετήσια Συνάντηση μελών 2026

Η χάρτινη συσκευασία, ο μοχλός για ένα
«Βιώσιμο **Πράσινο** μέλλον»

News from BHS, and BHS portfolio for non-BHS machinery



Miroslav Kolarec
Sales Manager SE Europe BHS



5 Ιουνίου 2026





**BHS CORRUGATED
– THINK BEYOND.**

OUR HISTORY: HOW IT ALL BEGAN



ABOUT THE
IRON AND
STEEL WORKS ...

Foundation of an iron and steel works in Weierhammer

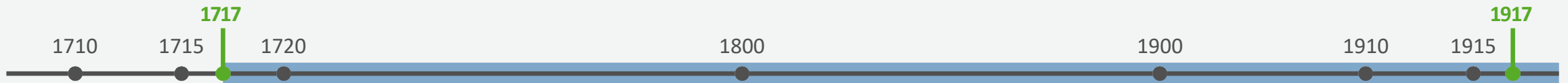

OUR HISTORY: FUNDAMENTAL CHANGE



... HAS BECOME NO. 1 IN THE SECTOR OF CORRUGATOR BUILDING AND SERVICING

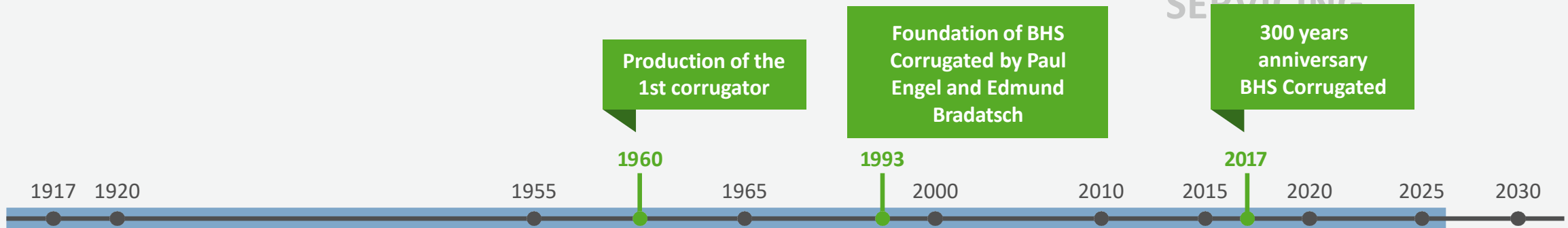

FAMILY BUSINESS AND GLOBAL PLAYER

**Christian
Engel**
Spokesman for the board



Lars Engel
Managing Director with
responsibility for Strategic
Customer Management

THE MANAGEMENT.

FACTS AND FIGURES



> 3,100
employees



> 200
trainees
in Weiherhammer



9
production sites



> 20
countries with their
own service locations



> 50,000
Spare Parts available
at all times

FACTS AND FIGURES

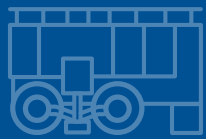

776

complete corrugators
sold



> 500

Upgrades for corrugators
per year



> 140

M2P[®] projects worldwide



> 400

NICE and Inventory
solutions



> 700

service technicians working
for customers on site

FACTS AND FIGURES



> 4,000

corrugating rolls
per year



> 5,000

training participants
per year



5

logistics hubs for Spare
Parts on 4 continents



The complete area

of Portugal could be covered
with the annual corrugated board
production of all corrugators, designed
by BHS Corrugated



1

corrugator is installed
per week

TECHNOLOGY AND QUALITY: IN USE WORLDWIDE



Corrugators

Weiherhammer, Germany
Tachov, Czech Republic
Eskişehir, Turkey
(Parts Manufacturing)
Shanghai, China
(Parts Manufacturing)

Corrugating Rolls

Weiherhammer, Germany
Milan, Italy
Knoxville, USA
Curitiba, Brazil
Shanghai, China
Changzhou, China
Kuala Lumpur, Malaysia
Pune, India

Service

Service subsidiaries in more than
20 countries in Europe, Africa, Asia,
North and South America. Including Croatia

OUR PORTFOLIO



Corrugators

Corrugator Lines
Individual Machines

Lifecycle Services

Corrugating Rolls
Upgrades (Obsolescence, Performance, Safety)
M2P®
NICE

Digital & Logistics

Intralogistics
iMotion

Digital Print

BHS Jetliner Series

FOR A CORRUGATED
BOX PLANT OF THE
FUTURE.

FROM PAPER TO BOARD: THE CORRUGATOR



up to 200 m
long

up to 3.35 m
wide

max. 450 m/min
Speed

100 to 400 million m²
produced corrugated board per year

€ 50 to 100 million
generated annual revenue

40
Container shipments

Corrugators
for different market requirements

BHS INTRALOGISTICS

BHS iMOTION

- The future of automated, completely connected flow of goods – the solution for „Intralogistics 4.0“
- Combination of driverless transport systems and BHS iShuttle, as well as the self-developed flow of goods and control software iCMS
- Result: complete automation of processes from unloading the truck to loading it back up with finished products

Intralogistics is no longer a challenge in the Corruverse but becomes an added-value factor in your factory.



THE FUTURE OF
AUTOMATED
INTRALOGISTICS

PORTFOLIO iTRACK

With BHS, you receive a fully integrated solution from one hand: the Corrugator, the intelligent iMotion intralogistics system and the Sheet Handling System – all seamlessly aligned.

• WIP WORK-IN-PROGRESS

- Customized conveyors for max use of WIP area
- Using up to 12m conveyors, advantage in energy saving and maintenance
- multi-level storage available

• DISCHARGE SYSTEM

- Smart to calculate turnover rate of each deck
- Provide labor efficiency performance data
- Auto labeling stack data and Calling sheets function

CONVERTING & FG AREA

- Rotary conveying of paperboard
- Tool conveyor system (Dies, inks)
- Auto Pallet Dispenser system

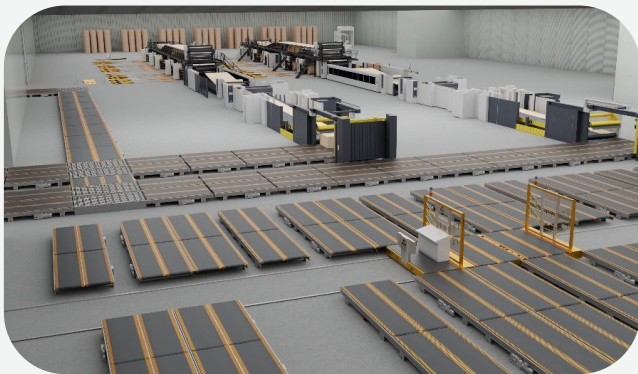

BHS Jetliner SERIES: SINGLE-PASS INKJET

Seamless Transformation from Analog to Digital

We support manufacturers and brand owners in shifting from analog to digital – with scalable solutions such as the **BHS Jetliner Monochrome** (MCP) and **BHS Jetliner Xceed** (XC). Digital printing enables shorter delivery times, reduced overproduction, and rapid responses to market demands and trends. At the same time, we accompany this transition with expert consulting, training, and seamless system integration.

Industrial Automation and Workflow Intelligence

We rely on maximum automation to reduce manual processes and increase productivity. The **Printer Control Center** (PCC) manages job planning, color management, and quality control in real time, while **PackSuite** optimizes the entire workflow from order intake to the finished product. Together, these systems create a data-driven, highly efficient production environment.

Leader in Single-Pass Inkjet for the Corrugated Industry

With our **BHS Jetliner Series**, we are the leading provider of single-pass inkjet printing for corrugated board. The systems deliver fast, high-quality results with minimal waste and low operator involvement.

We strengthen this technology through comprehensive service, support, and lifecycle management – while simultaneously developing a global digital printing portfolio tailored to current and future market requirements.

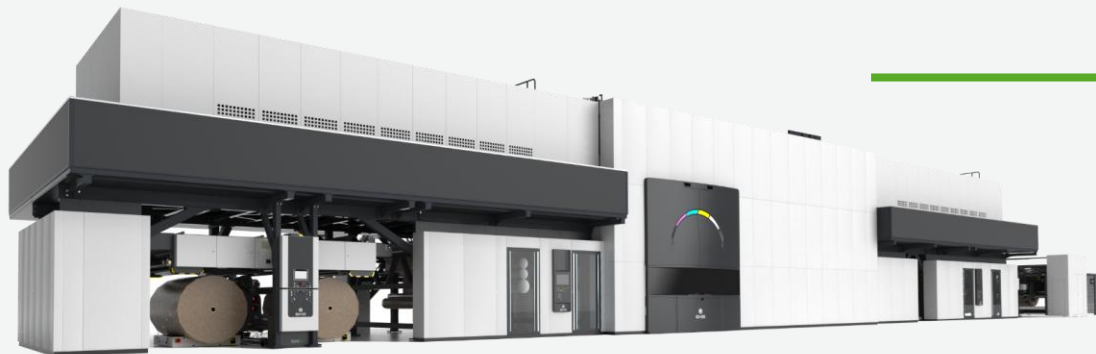

BHS Jetliner XC. BHS Jetliner MCP.

BHS CROATIA

Decentralization:

- 100% independent service organisation
- High qualified technicians
- Closer relationship to customer
- Short reaction time
- Cost reduction
- One Face to the Customer
- Customer Satisfaction
- 22 Field service technicians
- >200 interventions per year



THE EVOLUTION OF BOX PLANT 2025

The intelligent universe of corrugated board and box production

With the introduction of **Corruverse** – the new universe of corrugating – we are opening the next chapter in the digital transformation of the packaging industry. As a logical and visionary **evolution of the Box Plant 2025**, the Corruverse reflects years of innovation in equipment, software, intralogistics and digital printing, now unified into a **coherent, efficient ecosystem**.

This marks a strategic shift: from improving individual production components to orchestrating entire ecosystems. The result is an intelligent, holistic model of corrugated production in which physical machines, digital workflows and services interact seamlessly to make processes across the entire value chain **better, cheaper, and faster**.



better



cheaper



faster





**BHS CORRUGATED
-THINK
BEYOND.**



HPPA

Ετήσια
Συνάντηση Μελών
2026

Η χάρτινη συσκευασία,
ο μοχλός για ένα
«Βιώσιμο **Πράσινο** μέλλον»



5 Ιουνίου 2026

Χρυσός Χορηγός



Αργυρός Χορηγός





Ετήσια Συνάντηση μελών 2026

Η χάρτινη συσκευασία, ο μοχλός για ένα
«Βιώσιμο **Πράσινο** μέλλον»

Οδηγός καταναλωτή για τρόφιμα που
έρχονται σε επαφή με την συσκευασία



Φανή Τσιρώνη
Αναπληρώτρια Καθηγήτρια ΓΠΑ



5 Ιουνίου 2026



Ένας πρακτικός οδηγός για τη σωστή χρήση και ανακύκλωση της χάρτινης συσκευασίας



Τσιρώνη Θεοφανία
Αναπληρώτρια Καθηγήτρια

Γεωπονικό Πανεπιστήμιο Αθηνών
Τμήμα Επιστήμης Τροφίμων και Διατροφής του Ανθρώπου
Εργαστήριο Μηχανικής και Επεξεργασίας Τροφίμων



ftsironi@aua.gr



Γεωπονικό Πανεπιστήμιο Αθηνών
Τμήμα Επιστήμης Τροφίμων και Διατροφής του Ανθρώπου
Εργαστήριο Μηχανικής και Επεξεργασίας Τροφίμων

Η χάρτινη συσκευασία, ο μοχλός για ένα βιώσιμο, πράσινο μέλλον
HAPPA, 5 Ιουνίου 2026

Στόχος:

Να δημιουργήσουμε έναν οδηγό που βοηθά τον καταναλωτή να καταλαβαίνει εύκολα:

- πώς χρησιμοποιείται σωστά η χάρτινη συσκευασία,
- πότε επαναχρησιμοποιείται,
- πότε και πώς ανακυκλώνεται,
- ποια λάθη μειώνουν την αξία της ανακύκλωσης.

Κεντρική ιδέα:

Απλές οδηγίες, καθημερινά παραδείγματα, ξεκάθαρη γλώσσα.

Όχι ένα ακόμα ενημερωτικό φυλλάδιο, αλλά ένα εργαλείο που ο καταναλωτής θα μπορεί πραγματικά να χρησιμοποιήσει.



Γιατί χρειάζεται ο οδηγός

Οι καταναλωτές συχνά θέλουν να κάνουν το σωστό, αλλά δεν είναι πάντα σίγουροι τι ακριβώς πρέπει να κάνουν.

Συχνές απορίες:

- ? Το κουτί πίτσας μπαίνει στην ανακύκλωση;
- ? Πρέπει να αφαιρώ ταινίες, αυτοκόλλητα ή υπολείμματα;
- ? Τι κάνω με χάρτινη συσκευασία που έχει λερωθεί;
- ? Ποια συσκευασία είναι χάρτινη και ποια σύνθετη;
- ? Πότε η συσκευασία πρέπει να πάει στον μπλε κάδο και πότε όχι;

Ο κλάδος μπορεί να αναλάβει ενεργό ρόλο στην εκπαίδευση του κοινού, με αξιόπιστη, πρακτική και θετική πληροφόρηση.



Μεθοδολογία

1. Χαρτογράφηση καθημερινών περιπτώσεων

Καταγράφουμε τις πιο συνηθισμένες χάρτινες συσκευασίες που συναντά ο καταναλωτής: κουτιά τροφίμων, σακούλες, συσκευασίες e-commerce, χάρτινα ποτήρια, χάρτινοι φάκελοι, συσκευασίες δώρου κ.λπ.

2. Κατηγοριοποίηση οδηγιών

Δημιουργούμε σαφείς κατηγορίες:

“Χρησιμοποίησέ το ξανά”, “Άδειασέ το”, “Δίπλωσέ το”, “Ανακύκλωσέ το”, “Μην το ανακυκλώσεις αν...”.

3. Έλεγχος ακρίβειας

Οι οδηγίες θα ευθυγραμμιστούν με τις σωστές πρακτικές ανακύκλωσης και τις ιδιαιτερότητες της αγοράς.

4. Μετάφραση σε γλώσσα καταναλωτή

Αποφεύγουμε τεχνικούς όρους. Χρησιμοποιούμε σύντομα μηνύματα, παραδείγματα και οπτική λογική.



Πώς θα γίνει χρηστικός και ελκυστικός

Ο οδηγός πρέπει να απαντά γρήγορα στην ερώτηση: “**Τι κάνω με αυτή τη συσκευασία τώρα;**”

Προτεινόμενη δομή οδηγού:

Γρήγορος κανόνας: Άδειο, καθαρό, στεγνό.

Παραδείγματα ανά τύπο συσκευασίας: κουτί, σακούλα, φάκελος, χαρτοκιβώτιο, χάρτινη συσκευασία τροφίμων.

Μύθοι και αλήθειες: απλές διορθώσεις σε κοινές παρεξηγήσεις.

Do / Don't οδηγίες: τι κάνουμε και τι αποφεύγουμε.

Μικρά tips εξοικονόμησης χώρου: δίπλωμα, συμπίεση, αφαίρεση περιεχομένου.

Οπτικά σύμβολα: για εύκολη αναγνώριση και χρήση.

Τόνος επικοινωνίας:

Θετικός, πρακτικός, χωρίς ενοχές.

Όχι “**κάνεις λάθος**”, αλλά “**να πώς γίνεται σωστά**”.



Τι θα κερδίσει ο κλάδος και ο καταναλωτής

Για τον καταναλωτή:

Ένας απλός οδηγός που του λύνει καθημερινές απορίες και τον βοηθά να συμμετέχει σωστά στην ανακύκλωση.

Για τον Σύνδεσμο:

Μια πρωτοβουλία με εκπαιδευτική, περιβαλλοντική και θεσμική αξία.

Για τη χάρτινη συσκευασία:

Ενισχύεται η εικόνα της ως υπεύθυνη, ανακυκλώσιμη και σύγχρονη επιλογή.

Τελικό μήνυμα:

Η σωστή ανακύκλωση δεν ξεκινά στον κάδο.

Ξεκινά από την κατανόηση της συσκευασίας και από απλές καθημερινές συνήθειες.



Σχετική ερευνητική δραστηριότητα σε εξέλιξη

AQUAPACK (2025-2029)



- Sustainable packaging solutions for food and cosmetics based on aquatic biomass and <https://aquapack.aua.gr>

AQUAPACK Project Objectives

SUSTAINABLE MATERIALS

- ✓ Develop biodegradable packaging materials from algae and fish side-streams
- ✓ Valorize aquatic side-streams & by-catch
- ✓ Extract functional compounds via biorefinery

PRODUCT QUALITY & SAFETY

- ✓ Preserve food & cosmetic integrity
- ✓ Extend shelf life of perishable goods
- ✓ Utilize antimicrobial properties of algae

CIRCULAR ECONOMY & POLICY

- ✓ Build academia-industry partnerships
- ✓ Harmonize EU policy for sustainable packaging
- ✓ Support EU Green Deal & Farm-to-Fork objectives

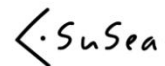

ΧΑΡΤΙΝΕΣ ΣΥΣΚΕΥΑΣΙΕΣ: Τι ανακυκλώνω;

Η σωστή επιλογή ξεκινά από εμάς!

ΤΙ ΑΝΑΚΥΚΛΩΝΟΥΜΕ;

✓ ΝΑΙ, ΑΝΑΚΥΚΛΩΝΟΝΤΑΙ ΣΤΟΝ ΜΠΛΕ ΚΑΔΟ

-  Χαρτοκιβώτια (καθαρά και στεγνά)
-  Χάρτινες σακούλες
-  Χαρτί και χαρτόνι (έντυπα, συσκευασίες)
-  Χάρτινα ποτήρια (χωρίς πλαστικό καπάκι και εσωτερική επένδυση)
-  Συσκευασίες από χυτευμένο χαρτοπολτό (clean & dry)

✗ ΟΧΙ, ΔΕΝ ΑΝΑΚΥΚΛΩΝΟΝΤΑΙ

-  Λιπαρές ή λερωμένες συσκευασίες (π.χ. κουτί πίτσας)
-  Χαρτοκιβώτια με πολύ ταινία, αυτοκόλλητα ή πλαστικά μέρη
-  Χάρτινα ποτήρια με πλαστικό καπάκι ή εσωτερική επένδυση
-  Χαρτιά υγιείας, χαρτοπετσέτες, λερωμένα ή βρεγμένα χαρτιά

ΚΑΘΕ ΕΠΙΛΟΓΗ ΜΕΤΡΑΕΙ
για το περιβάλλον και το μέλλον μας.

ΑΝΑΚΥΚΛΩΣΗ ΧΑΡΤΙΟΥ
Κάνουμε τον κύκλο να αξίζει!

ΜΑΘΑΙΝΟΥΜΕ – ΕΠΙΛΕΓΟΥΜΕ ΣΩΣΤΑ – ΑΝΑΚΥΚΛΩΝΟΥΜΕ ΥΠΕΥΘΥΝΑ
Μαζί για έναν κόσμο πιο καθαρό και βιώσιμο.

Ευχαριστούμε! 

Τσιρώνη Θεοφανία
Αναπληρώτρια Καθηγήτρια ΓΠΑ
ftsironi@aua.gr

Thank you! 





HPPA

Ετήσια
Συνάντηση Μελών
2026

Η χάρτινη συσκευασία,
ο μοχλός για ένα
«Βιώσιμο **Πράσινο**
μέλλον»



5 Ιουνίου 2026

Χρυσός Χορηγός



Αργυρός Χορηγός





Ετήσια Συνάντηση μελών 2026

Η χάρτινη συσκευασία, ο μοχλός για ένα
«Βιώσιμο **Πράσινο** μέλλον»

Καλλιεργώντας το Μέλλον της Χάρτινης
Συσκευασίας
HPPA Academy & Φοιτητές στην πράξη



Γιώργος Φιλιππόγλου
Αντιπρόεδρος HPPA



5 Ιουνίου 2026

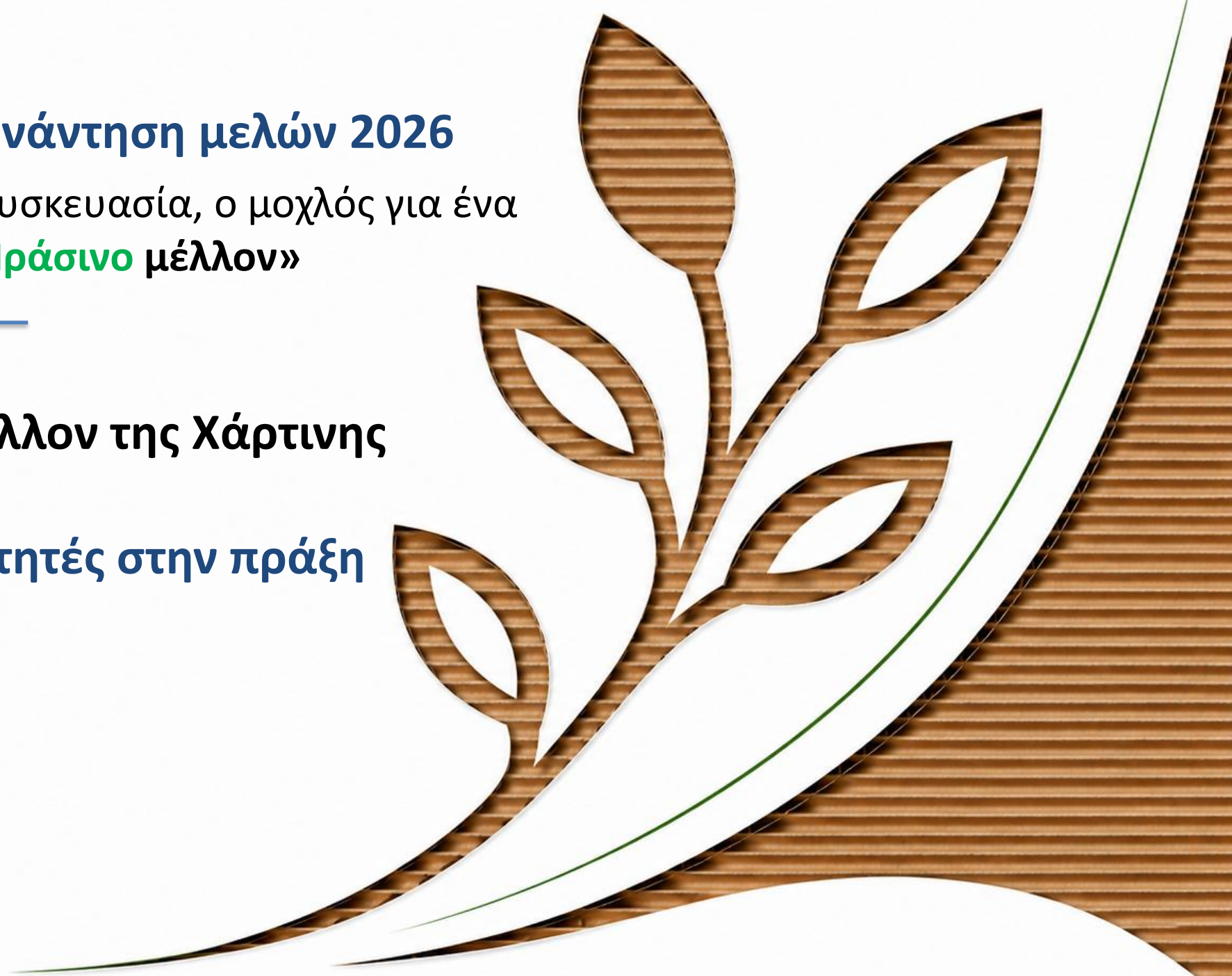



HPPA Academy

Εκπαίδευση | Γνώση | Ανάπτυξη



HPPA ACADEMY



- ✓ Επενδύουμε στη γνώση
- ✓ Ενισχύουμε τον κλάδο
- ✓ Δημιουργούμε το μέλλον της χάρτινης συσκευασίας





HPPA ACADEMY



Τι είναι το HPPA Academy

Το HPPA Academy αποτελεί την εκπαιδευτική πρωτοβουλία του Συνδέσμου με στόχο:

- Τη συνεχή επιμόρφωση των μελών
- Την ανάπτυξη σύγχρονων δεξιοτήτων
- Την ενίσχυση της ανταγωνιστικότητας του κλάδου
- Μια πλατφόρμα γνώσης προσαρμοσμένη στις ανάγκες της αγοράς





HPPA ACADEMY



Στόχος

- Συνεχής εκπαίδευση και ενημέρωση των μελών
- Ενίσχυση επαγγελματικών δεξιοτήτων
- Ανάδειξη βέλτιστων πρακτικών του κλάδου
- Υποστήριξη της επιχειρησιακής ανάπτυξης
- Προσαρμογή στις νέες τάσεις (ESG, βιωσιμότητα, καινοτομία)





HPPA ACADEMY



Τρόπος Εκπαίδευσης

Το HPPA Academy υλοποιείται μέσω:

 Διαδικτυακών εκπαιδευτικών sessions (webinars)

 Παρουσιάσεων από εξειδικευμένους ομιλητές

 Διαδραστικών συζητήσεων & Q&A

 Case studies & πρακτικών εφαρμογών

 Online | Ευέλικτη συμμετοχή για όλα τα μέλη

HPPA Academy
WEBINAR

Η Στρατηγική Σημασία της
Επικοινωνίας
στις Σύγχρονες Επιχειρήσεις
Κλειδί για Ανάπτυξη και Ανταγωνιστικότητα

[Κάντε κλικ εδώ](#)
για να συνδεθείτε στο WEBINAR

05 Μαΐου 2026
15:00-16:00

[Δηλώστε συμμετοχή εδώ](#)

secretary.general@hppa.gr
www.hppa.gr
+30 6948225555

HPPA
Συνεργασία
PERCEPTION CONSULTING



HPPA ACADEMY



Θεματολογία

- Βιώσιμη ανάπτυξη & ESG
- Νομοθεσία & κανονισμοί (π.χ. MyData, PPWR)
- Καινοτομία στη συσκευασία
- Marketing & επικοινωνία
- Παραγωγή & λειτουργική αποδοτικότητα
- HR & ανάπτυξη ανθρώπινου δυναμικού

 Διαρκώς ανανεωμένη θεματολογία,
προσαρμοσμένη στις εξελίξεις της αγοράς



HPPA Academy

ΠΡΟΣΚΛΗΣΗ

MyData | Ψηφιακή τιμολόγηση
Ερωτήσεις & απαντήσεις για την ορθή και
αποτελεσματική εφαρμογή της
Β' Φάσης

Σε συνεργασία με την ΑΑΔΕ

30/03/2026

ΩΡΑ: 15:00-16:00

**ΚΑΝΤΕ ΚΛΙΚ ΕΔΩ ΓΙΑ ΤΗΝ
ΕΙΣΟΔΟ ΣΑΣ ΣΤΗΝ ΕΚΠΑΙΔΕΥΣΗ**



HPPA ACADEMY



Τι προσφέρει στα Μέλη

- Άμεση πρόσβαση σε εξειδικευμένη γνώση
- Εφαρμόσιμα εργαλεία για την καθημερινή λειτουργία
- Ενημέρωση για τις εξελίξεις του κλάδου
- Networking & ανταλλαγή εμπειριών
- Ενίσχυση ανταγωνιστικότητας





HPPA ACADEMY



Εκπαιδευτική Προσέγγιση

- Πρακτικός προσανατολισμός & θεωρία
- Real business cases
- Περιεχόμενο βασισμένο σε ανάγκες αγοράς
- Συμμετοχή στελεχών του κλάδου & experts
- Άμεση εφαρμογή στην πράξη

MyData | Ψηφιακή τιμολόγηση:
Ερωτήσεις & απαντήσεις για την ορθή και αποτελεσματική εφαρμογή της Β' Φάσης

Ερωτήσεις σχετικά με τα Δελτία Αποστολής A&B φάση

👉 Ερώτημα 1: Εταιρεία A στέλνει αγαθά για επεξεργασία σε Subcontractor. Στην συνέχεια ο Subcontractor τα διαμορφώνει και τα αποστέλλει στον πελάτη της Εταιρείας A τμηματικά ή στο σύνολο με δικά του Δελτία Αποστολής. Στην συνέχεια η Εταιρεία A τιμολογεί τον πελάτη σύμφωνα με αυτά τα δελτία.
Πως θα γίνει η σύνδεση στα My DATA των Δελτίων Αποστολής του Subcontractor και του τιμολογίου που έχει εκδώσει η Εταιρεία A ?

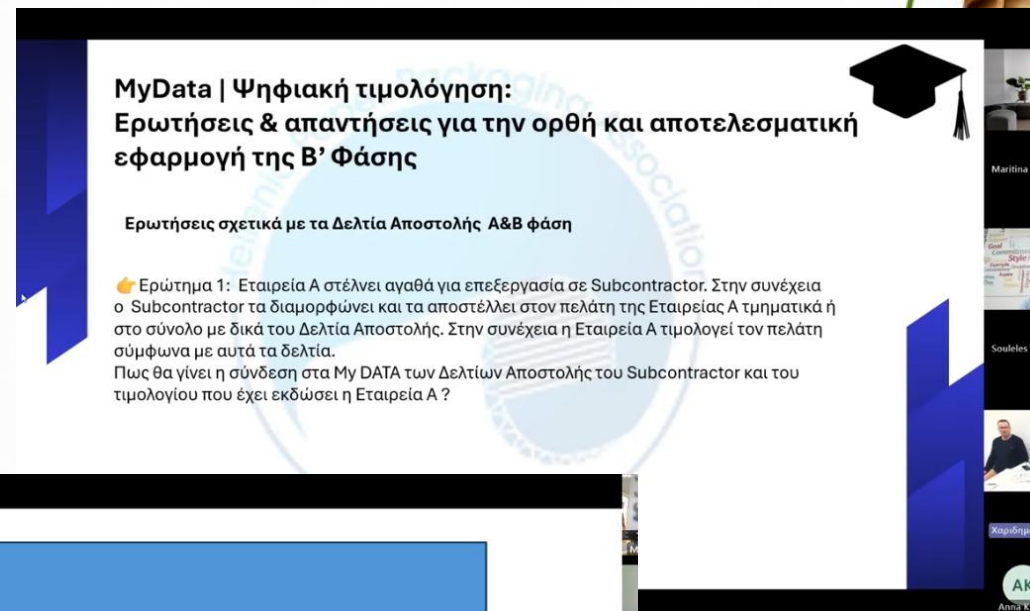

Case Study #1

Internal silence = strategic failure

- Η ηγεσία γνώριζε ότι υστερεί απέναντι σε Apple & Google
- Οι ομάδες δεν μιλούσαν ανοιχτά
- Υπήρχε φόβος να ειπωθεί η αλήθεια



“Το πρόβλημα δεν ήταν τεχνολογικό — ήταν επικοινωνιακό”





HPPA ACADEMY



Συχνότητα & Δομή

- Τακτικές εκπαιδευτικές συναντήσεις (2μηνιαίες / θεματικές)
- Σύντομη και στοχευμένη διάρκεια (60–90΄)
- **Δυνατότητα επανάληψης / αρχείου υλικού (YouTube)**
- Συνεχής εμπλουτισμός θεματολογίας





HPPA ACADEMY



Webinars

- **MYData | Ψηφιακή τιμολόγηση:** Ερωτήσεις και απαντήσεις για την ορθή και αποτελεσματική εφαρμογή της Β Φάσης - σε συνεργασία με την **ΑΑΔΕ**
 - 3 webinars & ongoing/1 ½ μήνα
- **Η Στρατηγική σημασία της επικοινωνίας στις σύγχρονες επιχειρήσεις**

Επόμενες εκπαιδεύσεις:

- *Εργάνη II*
- *Εταιρική διακυβέρνηση*
- *Πωλήσεις B2B Fundamentals*



HPPA ACADEMY



Στρατηγική Σημασία

Το HPPA Academy συμβάλλει:

- Στην ενίσχυση του ανθρώπινου δυναμικού
- Στην προσαρμογή του κλάδου στις νέες προκλήσεις
- Στην ανάπτυξη κουλτούρας διαρκούς μάθησης
- Στην ενδυνάμωση του ρόλου του HPPA ως knowledge hub





Φοιτητές στην Πράξη



ΦΟΙΤΗΤΕΣ ΣΤΗΝ ΠΡΑΞΗ



- Μια πρωτοβουλία του HPPA για τη **διασύνδεση της ακαδημαϊκής κοινότητας με τη βιομηχανία χάρτινης συσκευασίας**
- Επαφή φοιτητών με πραγματικές ανάγκες της αγοράς





ΦΟΙΤΗΤΕΣ ΣΤΗΝ ΠΡΑΞΗ



Στόχοι Προγράμματος

- **Διασύνδεση εκπαίδευσης – βιομηχανίας** μέσω οργανωμένων δράσεων συνεργασίας
- **Ανάπτυξη επαγγελματικών δεξιοτήτων** των φοιτητών και εξοικείωσή τους με τις απαιτήσεις του κλάδου
- **Ανάδειξη νέων επιστημόνων** και δημιουργία “δεξαμενής” στελεχών για τη βιομηχανία
- **Πρώθηση καινοτομίας και εφαρμοσμένης έρευνας** μέσω διπλωματικών εργασιών σε θέματα ενδιαφέροντος των φοιτητών & των εταιρειών-μελών





ΦΟΙΤΗΤΕΣ ΣΤΗΝ ΠΡΑΞΗ



Ομάδες Στόχου

- **Τελειόφοιτοι φοιτητές (3ο–4ο έτος)**
 - να έρθουν σε άμεση επαφή με τον κλάδο μέσα από εξειδικευμένες δράσεις, πρακτική άσκηση και εφαρμοσμένη έρευνα
- **Πρωτοετείς φοιτητές**
 - χρειάζονται καθοδήγηση, ενημέρωση και έγκαιρη κατανόηση των επαγγελματικών δυνατοτήτων του τομέα





ΦΟΙΤΗΤΕΣ ΣΤΗΝ ΠΡΑΞΗ



Δράσεις για Τελειόφοιτους

- **Εξειδικευμένες διαλέξεις στελεχών**
 - 1–2 διαλέξεις στελεχών εταιρειών-μελών ετησίως
- **Θέματα διπλωματικών εργασιών από τον κλάδο**
 - Προτάσεις θεμάτων από τις εταιρείες-μέλη του ΗΡΡΑ και άμεση συνεργασία
- **Πρακτική άσκηση στα ιδρυτικά μέλη του συνδέσμου**
 - Ενεργό συμμετοχή σε πραγματικά έργα και λειτουργίες των εργοστασίων
- Συμμετοχή στην **παρουσίαση αποτελεσμάτων των διπλωματικών**





ΦΟΙΤΗΤΕΣ ΣΤΗΝ ΠΡΑΞΗ



Δράσεις για Πρωτοετείς

- Παρουσίαση ΗΡΡΑ και εταιρειών-μελών
- Παρουσίαση του κλάδου
- Έγκαιρος επαγγελματικός προσανατολισμός
- Case studies και παραδείγματα best practices





ΦΟΙΤΗΤΕΣ ΣΤΗΝ ΠΡΑΞΗ



Αναμενόμενα Οφέλη

- **Για φοιτητές:**
 - Απόκτηση πρακτικής εμπειρίας
 - Πρόσβαση σε πραγματικές βιομηχανικές εφαρμογές
 - Καθοδήγηση από επαγγελματίες του κλάδου
 - Ενίσχυση του βιογραφικού και των επαγγελματικών προοπτικών
- **Για εταιρείες:** νέα καταρτισμένα στελέχη
 - Ανάπτυξη στελεχών που καλύπτουν τις σύγχρονες ανάγκες της βιομηχανίας
 - Ενίσχυση της σχέσης με την ακαδημαϊκή κοινότητα
 - Δυνατότητα προσέλκυσης και αξιολόγησης ταλαντούχων νέων
- **Για πανεπιστήμια:**
 - Ενίσχυση της πρακτικής διάστασης των σπουδών
 - Εμπλουτισμός του εκπαιδευτικού έργου με τη συμβολή της αγοράς
 - Δημιουργία ισχυρού δικτύου συνεργασιών με τον παραγωγικό τομέα



ΦΟΙΤΗΤΕΣ ΣΤΗΝ ΠΡΑΞΗ



Στρατηγική Σημασία

- Προσέλκυση νέων ταλέντων
- Ενίσχυση εικόνας HPPA
- Δημιουργία πανελλαδικού δικτύου συνεργασίας

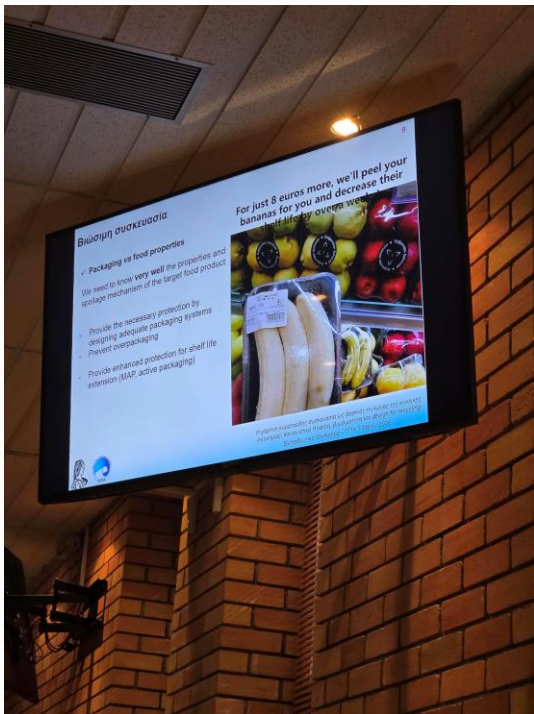



ΦΟΙΤΗΤΕΣ ΣΤΗΝ ΠΡΑΞΗ



“ομπρέλα” δράσεων

Το πρόγραμμα λειτουργεί ως “ομπρέλα” δράσεων, με αρχική εφαρμογή στο:

- ΕΚΠΑ: Ψαχνών-Τμήμα Τεχνολογιών Ψηφιακής Βιομηχανίας
- Γεωπονικό Πανεπιστήμιο Αθηνών
- Πολυτεχνείο Κρήτης

Με δυνατότητα επέκτασης σε :

- Όλα τα πανεπιστήμια
- Όλα τα συνδεδεμένα μέλη του Συνδέσμου που επιθυμούν να συμμετέχουν





Ευχαριστίες

Ευχαριστούμε όλους τους καλεσμένους ομιλητές μας που αφιέρωσαν τον χρόνο τους στη σημερινή μας συνάντηση

- **Αναστασία Αρφανάκου Προϊσταμένη Διεύθυνσης Διαχείρισης Αποβλήτων, Υπουργείο Περιβάλλοντος & Ενέργειας**
- **Τάσος Αρβανίτης, Υπεύθυνος Επιχειρηματικού Σχεδιασμού, ΕΕΑΑ**
- **Νάντια Γεωργακοπούλου, Γενική Διευθύντρια Συμβουλίου ΣΕΒ για τη Βιώσιμη Ανάπτυξη**
- **Ελένη Δεσπότη Director General, FEFCO**
- **Γιώργος Ηλιόπουλος, Director ESG & Sustainability Services KPMG**

- **Μάνθος Μιχάλης, Barilla**

- **Αλκηβιάδης Μπουρνιάς, Fosber**
- **Andrea Baggio, Sales Director EDF Europe**
- **Miroslav Kolarec, Sales Manager SE Europe BHS**
- **Φανή Τσιρώνη, Αναπληρώτρια Καθηγήτρια ΓΠΑ**

...Και Φυσικά όλους εσάς που ήσασταν σήμερα μαζί μας!





Ευχαριστώ





HPPA

Ετήσια
Συνάντηση Μελών
2026

Η χάρτινη συσκευασία,
ο μοχλός για ένα
«Βιώσιμο **Πράσινο** μέλλον»



5 Ιουνίου 2026

Χρυσός Χορηγός



Αργυρός Χορηγός





HPPA

Ετήσια
Συνάντηση Μελών
2026

Η χάρτινη συσκευασία,
ο μοχλός για ένα
«Βιώσιμο **Πράσινο** μέλλον»



5 Ιουνίου 2026

Χρυσός Χορηγός



Αργυρός Χορηγός





Ετήσια Συνάντηση μελών 2026

Η χάρτινη συσκευασία, ο μοχλός για ένα
«Βιώσιμο **Πράσινο** μέλλον»

Βραβεύσεις Πολυετίας



Μαριτίνα Μαντζαβινάτου
Γενική Γραμματέας HPPA



5 Ιουνίου 2026





Βραβεύσεις Πολυετίας

Γεράσιμος Καμπίσης

Head of Production Planning

Τμήμα: Production Planning

Έτη εργασίας: 36

Dunapack Packaging SA





Βραβεύσεις Πολυετίας

Χρήστος Αργυρίου

Χειριστής

Τμήμα: Converting

Έτη εργασίας: 38

UNIPAKHELLAS





Βραβεύσεις Πολυετίας

Γιώργος Μπεκιάρης

Χειριστής μεταποιητικών μηχανημάτων

Τμήμα: Τμήμα μεταποίησης

Έτη : 29

Sakispack S.A.





Βραβεύσεις Πολυετίας

Βασίλειος Αντωνίου

Τεχνικός Σύμβουλος

Τμήμα : Τεχνικό Τμήμα

Έτη εργασίας: 38

El Pak





Βραβεύσεις Πολυετίας

Βαλάντης Ζαχαρής

Οικονομικός Διευθυντής

Τμήμα: Οικονομική Δ/νση

Έτη: 18 χρόνια

ZABALOS AE CARTONTEC





Βραβεύσεις Πολυετίας

Παναγιώτης Κουρτάκης

Ηλεκτρολόγος

Τμήμα: Συντήρηση

Έτη : 33

DS Smith Hellas





Βραβεύσεις Πολυετίας

Καμπούρης Δημήτριος

Senior Mechanic Foreman

Τμήμα: Τμήμα Συντήρησης

Έτη: 9 χρόνια

Novapackaging Hellas s.S.A.





Τι ακολουθεί...

Βίλλυ Κωστοπούλου | Live Piano recital performance

Ένα πολύ όμορφο ρεσιτάλ πιάνου... παρέα με ένα συνοδευτικό cocktail

&

Cocktail μπουφέ & Networking





HPPA

Ετήσια
Συνάντηση Μελών
2026

Η χάρτινη συσκευασία,
ο μοχλός για ένα
«Βιώσιμο **Πράσινο**
μέλλον»



5 Ιουνίου 2026

Χρυσός Χορηγός



Αργυρός Χορηγός

